

Sia "Akvedukts"

Telefons 7805317
Fakss 7606392

SilentMaster 304 1~

Sistēma: Augstspiediena centrālās sūkņis



Pasūtītājs

Pasūtītāja Nr.

Kontakpersona

Atbildīgais Guntis Valainis

Projekts

Projekts Nr.

Pozīcija Nr.

Objekta vieta

Lapa 1 / 1

Datums 2010-10-19

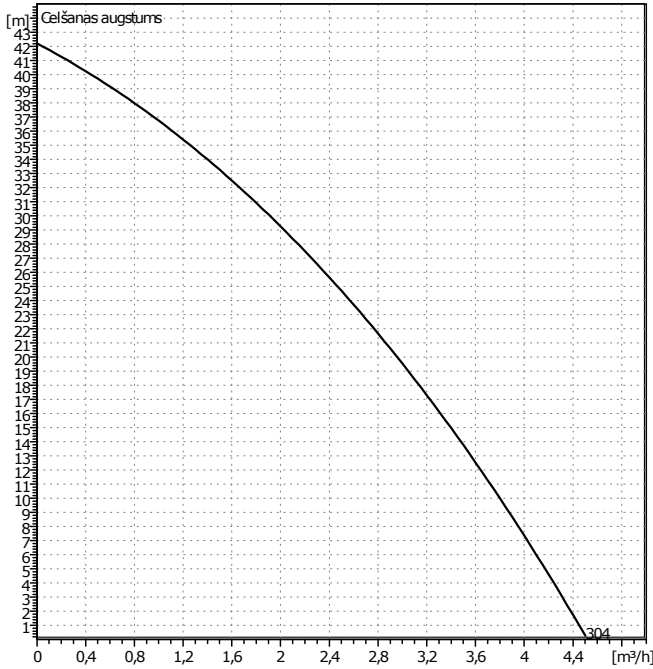

Nepieciešamie parametri

Ražība	0	m ³ /h
Celšanas augstums	0	m
Šķidrums	Ūdens, tīrs	
Šķidruma temperatūra	20	°C
Blīvums	0,9983	kg/dm ³
Kinematiskā viskozitāte	1,005	mm ² /s
Tvaiku spiediens	0,02337	bar

Sūkņa dati

Ražotājs	WILO	
Tips	SilentMaster 304 1~	
Sūkņa tips	Sūknis	
Spiediena klase	PN 8	
Min. šķidruma temperatūra	5	°C
Max. šķidruma temperatūra	35	°C

Hidrauliskie dati (noslodzes punkts)

Ražība		m ³ /h
Celšanas augstums		m
Ātrums	2900	1/min

Materiāli / Vārpstas blīvlēģis

Sūkņa korpuss	1.4301
Darba rats	norils
Vārpsta	1.4028
Mehāniskā blīve	Ogleklis /keramika
Pakāpju kameras	norils
Diffusor	norils
Blīves	NBR

Izmēri

mm

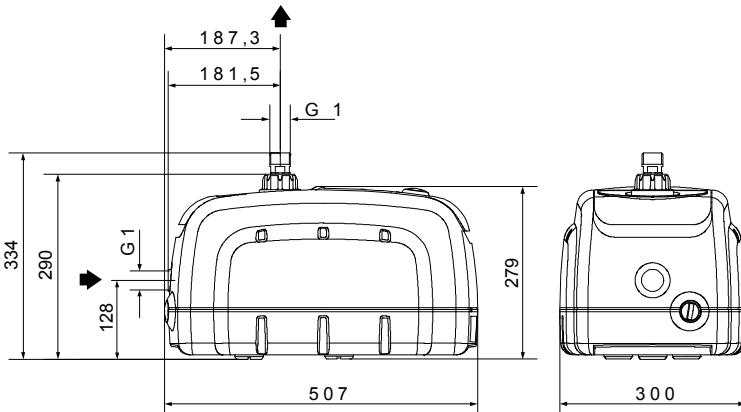

Sūcpuse	G 1	/ PN 8	
Spiedpuse	G 1	/ PN 8	
Svars	11,2		kg

Motora dati

Sūkņa jauda P2	0,55	kW
Nominālais ātrums	2900	1/min
Patērētais spriegums	1~230 V, 50 Hz	
Maksimālais enerģijas patēriņš	4,25	A
Aizsardzības klase	IP 54	
Pieļaujamās sprieguma svārstības 50Hz:	+/- 10% , 60Hz	

Standarta izpildījuma artikula numurs 409031