



**Garden Jet 600**

**Jet 1500**

**Jet 1500-25H**

**Jet 800 INOX-22H**

**Jet 600-22H**

**Jet 800-22H**



---

RU

Станция водоснабжения

---

EE

Veeautomaat

---

LV

Ūdens apgādes automāts

---

LT

Vandens tiekimo sistema

---

Уважаемый покупатель,  
Сердечно поздравляем Вас с покупкой Вашего нового аппарата DELFIN!  
Как и все наши изделия, этот продукт разработан на основе новейших технических знаний. Изготовление и сборка аппарата производилась на базе самой современной насосной техники и с применением надежных электрических и электронных или механических деталей, так что гарантируется высокое качество и длительный срок службы Вашего нового приобретения. Чтобы Вы смогли использовать все технические преимущества, внимательно прочтите инструкцию по эксплуатации. Поясняющие рисунки находятся в приложении в конце данной инструкции по эксплуатации.  
Желаем Вам получить много радости от Вашего нового аппарата.

## 1. Общие указания по применению

Внимательно прочтите настоящую инструкцию по эксплуатации и ознакомьтесь с элементами управления и правильной эксплуатацией этого аппарата. Мы не несем ответственности за повреждения, которые возникли в результате несоблюдения указаний и предписаний настоящей инструкции по эксплуатации. На повреждения, которые возникли в результате несоблюдения указаний и предписаний настоящей инструкции по эксплуатации, гарантия не распространяется. Сохраните эту инструкцию по эксплуатации и при передаче аппарата прилагайте ее к нему.

Лицам, не изучившим эту инструкцию, запрещено пользоваться данным устройством.

Устройством могут пользоваться дети старше 8 лет, лица с ограниченными физическими, сенсорными и умственными способностями, а также лица с недостатком опыта и/или знаний, если они находятся под присмотром другого лица, ответственного за их безопасность, или получили указания по пользованию устройством. Детям запрещается играть с устройством. Дети не должны заниматься очисткой и техническим обслуживанием устройства без присмотра.

Запрещается использовать насос, если в воде находятся люди.

Насос должен быть оснащен устройством защиты от утечки тока (RCD / автомат защиты от утечки тока) с макс. расчетным утечки тока 30 мА.

Для замены поврежденных кабелей сетевого питания обратитесь к производителю, в авторизованную сервисную службу или в другую компетентную организацию, это позволит предотвратить потенциальные угрозы.

В особенности следует соблюдать указания и инструкции, помеченные следующими символами:



Несоблюдение данного указания сопряжено с опасностью причинения людям вреда и/или нанесения материального ущерба.



Несоблюдение данного указания сопряжено с опасностью удара электрическим током, который может привести к травмированию людей и/или повреждению предметов.

Проверьте, не повредился ли аппарат при транспортировке. При выявлении повреждений нужно немедленно, но не позже, чем через 8 дней со дня покупки - сообщить об этом Вашему продавцу.

## 2. Область применения

Водоснабжающие насосы DELFIN это самовсасывающие электронасосы с механическим или электронным управлением подачи для автоматической работы. Эти высококачественные изделия, обладающие очень убедительными техническими данными, разработаны для самых разных целей орошения, водоснабжения дома и повышения давления воды, а также для подачи воды с постоянным давлением. Аппараты пригодны для нагнетания чистой, прозрачной воды.

К типичным областям применения домашних водоснабжающих станций относятся: автоматическое снабжение домов хозяйственно-питьевой водой из колодцев и цистерн, автоматическое орошение садов и огородов, повышение давления в бытовых гидротехнических установках.

Устройство не предназначено для использования в плавательных бассейнах.

Данный продукт предназначен для частного использования, а не для применения в промышленных/производственных целях или непрерывной циркуляции.



Насос не предназначен для подачи соленой воды, фекалий, воспламеняющихся, едких, взрывоопасных и других опасных жидкостей. Температура подаваемой жидкости не должна выходить за пределы указанной в технических данных максимальной и минимальной температуры.

## 3. Технические данные

Модель	Jet 1500-25H	Jet 800 INOX-22H	Jet 600-22H	Jet 800-22H
Сетевое напряжение / частота	230 В - 50 Гц	230 В - 50 Гц	230 В - 50 Гц	230 В - 50 Гц
Пусковая мощность P1	900 Вт	650 Вт	600 Вт	800 Вт
Номинальная мощность P2	750 Вт	400 Вт	370 Вт	550 Вт
Тип защиты	IP44	IPX4	IP44	IP44
Соединение(диаметр) всасывающая сторона	39,59 мм (1¼" Вн)	30,93 мм (1" Вн)	30,93 мм (1" Вн)	30,93 мм (1" Вн)
Соединение(диаметр) напорная сторона	30,93 мм (1" Вн)	30,93 мм (1" Вн)	30,93 мм (1" Вн)	30,93 мм (1" Вн)
Макс. производительность насоса (Q <sub>макс</sub> ) <sup>1)</sup>	4300 л/час	3600 л/час	2800 л/час	3300 л/час
Макс. Давление <sup>3)</sup>	4,4 бар	4,0 бар	4,2 бар	4,6 бар
Макс. высота нагнетания (H <sub>макс</sub> ) <sup>1)3)</sup>	44 м	40 м	42 м	46 м
Макс. высота всасывания	8 м	8 м	8 м	8 м
Макс. разрешенное рабочее давление	6 бар	6 бар	6 бар	6 бар
Мин. температура окружающей среды	5 °С	5 °С	5 °С	5 °С
Макс. температура окружающей среды	40 °С	40 °С	40 °С	40 °С
Мин. температура перекачиваемой жидкости (T <sub>мин</sub> )	2 °С	2 °С	2 °С	2 °С
Макс. температура перекачиваемой жидкости (T <sub>макс</sub> )	35 °С	35 °С	35 °С	35 °С
Макс. частота пусков в час	40, равномерно распределенных	40, равномерно распределенных	40, равномерно распределенных	40, равномерно распределенных
Соединительный кабель	1,5 м	1,5 м	1,5 м	1,5 м
Исполнение кабеля	H05RN-F	H05RN-F	H05RN-F	H05RN-F
Вес (нетто)	14,1 кг	11,2 кг	13,05 кг	13,35 кг
Гарантированный уровень звука (LWA) <sup>2)</sup>	83 дБ	83 дБ	83 дБ	83 дБ
Измеренный уровень звука (LWA) <sup>2)</sup>	81,4 дБ	81,3 дБ	81,4 дБ	81,4 дБ
Уровень громкости звука (LpA) <sup>2)</sup>	73,4 дБ	73,3 дБ	73,4 дБ	73,4 дБ
Размеры (Д x Ш x В)	48 x 28 x 50 см	46 x 27 x 53 см	48 x 28 x 52 см	48 x 28 x 52 см
Артикул	108314	108316	108318	108320

Модель	Garden Jet 600	Jet 1500
Сетевое напряжение / частота	230 В - 50 Гц	230 В - 50 Гц
Пусковая мощность P1	550 Вт	900 Вт
Номинальная мощность P2	370 Вт	750 Вт
Тип защиты	IP44	IP44
Соединение(диаметр) всасывающая сторона	33,25 мм (1" Н)	39,59 мм (1¼" Вн)
Соединение(диаметр) напорная сторона	33,25 мм (1" Н)	30,93 мм (1" Вн)
Макс. производительность насоса (Q <sub>макс</sub> ) <sup>1)</sup>	2800 л/час	4300 л/час
Макс. Давление	4,2 бар	4,4 бар
Макс. высота нагнетания (H <sub>макс</sub> ) <sup>1)</sup>	42 м	44 м
Макс. высота всасывания	8 м	8 м
Макс. разрешенное рабочее давление	6 бар	6 бар
Мин. температура окружающей среды	5 °С	5 °С
Макс. температура окружающей среды	40 °С	40 °С
Мин. температура перекачиваемой жидкости (Т <sub>мин</sub> )	2 °С	2 °С
Макс. температура перекачиваемой жидкости (Т <sub>макс</sub> )	35 °С	35 °С
Макс. частота пусков в час	40, равномерно распределенных	40, равномерно распределенных
Соединительный кабель	1,5 м	1,5 м
Исполнение кабеля	H07RN-F	H07RN-F
Вес (нетто)	5,95 кг	8,25 кг
Гарантированный уровень звука (LWA) <sup>2)</sup>	81 дБ	78 дБ
Измеренный уровень звука (LWA) <sup>2)</sup>	79,2 дБ	75,8 дБ
Уровень громкости звука (LpA) <sup>2)</sup>	64,9 дБ	67,8 дБ
Размеры (Д x Ш x В)	35 x 18 x 23 см	36 x 18 x 23,5 см
Артикул	108310	108312

<sup>1)</sup> Указанные максимальные мощности были рассчитаны при свободном, несокращённом впуске и выпуске

<sup>2)</sup> Показатели эмиссии шума, полученные в соответствии с предписаниями EN 12639. Метод измерения по EN ISO 3744.

<sup>3)</sup> За счет того, что реле давления предварительно настроено на заводе, максимальное давление составляет 3 бар (что составляет высоте напора 30 м). Теоретически возможное давление насосного блока может достигать значения, указанного в пункте «Макс. давление». Обратитесь к квалифицированному специалисту, чтобы при необходимости адаптировать манометрическую схему в соответствии с вашими потребностями. Также см. главу «Настройка реле давления».

## 4. Объём поставки

Объём поставки данного продукта включает:

Домовой насос с электрокабелем -1 шт., инструкция по эксплуатации -1 шт.

Проверьте комплектность объёма поставки.

Сохраняйте упаковку до истечения гарантийного срока. Утилизируйте упаковочные материалы безопасным для окружающей среды способом.

## 5. Установка

### 5.1. Общие указания по установке



В течение всего процесса установки аппарат нельзя подключать к сети.



Насос должен быть установлен на сухом месте, причем температура в помещении должна быть не выше 40 °С и не ниже 5 °С. Насос и всю систему подключения нужно защищать от замерзания и атмосферных воздействий.



При установке аппарата нужно уделить внимание вентиляции двигателя-доступ воздуха должен быть свободным.

Все соединительные трубопроводы должны быть абсолютно герметичными, так как негерметичность уменьшает производительность насоса и может привести к значительным повреждениям. Поэтому обязательно уплотняйте резьбовые части трубопроводов между собой и присоединение их к насосу тефлоновой лентой. Только применение такого уплотнительного материала как тефлоновая лента может гарантировать, что сборка будет герметичной. При затягивании резьбовых соединений не прилагайте излишних усилий, которые могут привести к повреждению.

Обратите внимание на рисунки, данные в приложении к настоящей инструкции по эксплуатации. Цифры и другие данные, которые указаны здесь в скобках, относятся к этим рисункам.

## 5.2. Установка всасывающего трубопровода



Вход всасывающего трубопровода должен осуществляться через обратный клапан со всасывающим фильтром.

Установите всасывающий трубопровод (2), который имеет такой же диаметр, как и всасывающий патрубок насоса (1).

Вход всасывающего трубопровода должен быть снабжен обратным клапаном (3) со всасывающим фильтром (4). Фильтр задерживает содержащиеся в воде грубые частицы грязи, которые могут забить или повредить насос или систему трубопроводов. Обратный клапан препятствует утечке давления после отключения насоса. Кроме того, он упрощает удаление воздуха из всасывающего трубопровода при заполнении его водой. Обратный клапан со всасывающим фильтром - следовательно, и вход всасывающего трубопровода - должен находиться не менее, чем 0,3 м ниже поверхности всасываемой жидкости (Н1). Это предупреждает всасывание воздуха. Кроме того, нужно поддерживать достаточное расстояние всасывающего трубопровода от дна и берегов ручья, реки, пруда и т. д., чтобы не допустить всасывания камешков, растений и т. д.

## 5.3. Установка напорного трубопровода

Напорный трубопровод (11) подает перекачиваемую жидкость от насоса к месту назначения. Чтобы избежать потерь жидкости рекомендуется использовать напорный трубопровод как минимум такого же диаметра, как и напорный патрубок насоса (5). Сразу же после выхода насоса напорный трубопровод нужно оборудовать обратным клапаном (6), чтобы предохранить насос от повреждений толчками давления.

Кроме того, для облегчения технического обслуживания рекомендуется установить запорный клапан (7) позади насоса и обратного клапана. Это дает то преимущество, что при разборке насоса его можно закрыть и в трубопроводе останется вода.

## 5.4. Стационарная установка



При стационарной установке нужно следить за тем, чтобы штекер был хорошо доступным и видимым.

Для стационарной установки насос следует прикрепить к подходящей стабильной опорной поверхности. Для уменьшения вибрации рекомендуется между насосом и опорной поверхностью проложить антивибрационный материал, например, слой резины.

## 5.5. Использование насоса для садовых прудов и подобных мест



Использование насоса для садовых прудов и подобных мест допускается, как правило, при отсутствии контактирующих с водой лиц.

Для использования в садовых прудах и подобных местах насос должен быть оборудован автоматическим выключателем, действующим при появлении утечки тока со значением номинального тока повреждения 30 мА .

Эксплуатация насоса в таких местах принципиально разрешена только тогда, когда насос установлен стабильно и защищен от затопления с минимальным расстоянием от края воды 2 м, на стабильной опоре, предохраняющей от опасности опрокидывания.

## 6. Электрическое подключение

Аппарат снабжен сетевым кабелем со штекером. Во избежание повреждений сетевой кабель и штекер разрешается менять только специальному персоналу. Не переносите аппарат за сетевой кабель и не вытягивайте штекер из штекерной розетки за кабель. Защищайте штекер и сетевой кабель от перегрева, воздействия масла и острых краев.



Имеющееся сетевое напряжение должно соответствовать показателям, указанным в технических данных. Лицо, ответственное за инсталляцию, обязано обеспечивать в электрическом соединении соответствующее стандарту заземление.



Электрическое подключение должно быть снабжено очень чувствительным автоматом защиты от тока утечки)  $\Delta = 30 \text{ мА}$



Удлинительные кабели не должны иметь меньшее поперечное сечение, чем резиновые шланги с кратким обозначением H07RN-F (3 x 1,0 мм<sup>2</sup>). Сетевой штекер и соединения должны иметь защиту от попадания брызг воды.

## 7. Пуск

Обратите внимание на рисунки, данные в конце как приложение к настоящей инструкции по эксплуатации. Цифры и другие данные, которые указаны далее в скобках, относятся к этим рисункам.



При первом пуске обязательно проследите, чтобы корпус насоса и всасывающий трубопровод был полностью свободны от воздуха - т. е. заполнены водой.

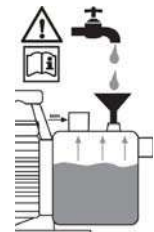

Разрешается использовать насос только в том диапазоне мощности, который указан на заводской табличке.



Нельзя допускать сухого хода - работы насоса без подачи воды, так как недостаток воды приводит к перегреву насоса. Это может привести к серьезной поломке аппарата. Кроме того, тогда в системе находится слишком горячей воды, так что имеется опасность ожога. При перегреве насоса отсоедините сетевой штекер и дайте системе остыть.



Не допускайте непосредственного воздействия влаги на насос (например, при работе как распылителя). Предохраняйте насос от дождя. Следите за тем, чтобы над насосом не было никаких капающих соединений. Не используйте насос в сыром или влажном помещении. Убедитесь, что насос и электрическое штекерное соединение находятся в месте, которое не может заливать вода.



Насос не должен работать при закрытом подводящем трубопроводе.

При каждом пуске нужно самым тщательным образом убедиться, что насос установлен надежно и прочно.

Аппарат должен быть установлен на ровном основании и в прямом положении.

Перед каждым пользованием аппаратом произведите визуальный контроль. Это особенно касается сетевого провода и штекера. Проверьте прочное расположение всех винтов и надлежащее состояние всех подключений. Поврежденным насосом пользоваться нельзя. В случае повреждения насос нужно проверить в сервисной службе.

При первом пуске из корпуса насоса (8) нужно полностью выпустить воздух. Для этого через впускное отверстие (9) полностью заполните корпус насоса (8) водой. Проверьте, не появилась ли течь. Снова герметично закройте впускное отверстие. Убедительно рекомендуется дополнительно выпустить воздух из всасывающего трубопровода (2), т. е. заполнить его водой. Электронасосы DELFIN являются самовсасывающими и поэтому могут работать даже тогда, когда они всосут подаваемую жидкость и начнут работать на подачу. Кроме того, при такой функции может потребоваться многократное заполнение корпуса насоса. Это зависит от длины и диаметра всасывающего трубопровода. После такого заполнения откройте имеющиеся запорные устройства в напорном трубопроводе (7), например, кран, так как в процессе всасывания может выходить воздух.

Вставьте сетевой штекер в розетку переменного тока напряжением 230 В. Насос сразу же включается. Если жидкость подается равномерно и без смеси с воздухом, система готова к работе. Тогда можно закрыть имеющиеся запорные устройства в напорном трубопроводе. При достижении давления отключения насос выключается.

Если насос длительное время не использовался, то для нового запуска нужно повторить описанные процессы.

## 8. Защита от работы без воды

В обмотках электродвигателя встроено биметаллическое реле, которое кратковременно защищает от перегрева. Количество срабатываний реле ограничено (от 5 до 6 раз).

Возможные неисправности и способы их устранения приведены в разделе „Техническое обслуживание и помощь при неисправностях“.

## 9. Настройка выключателя давления



Изменение предварительно установленного давления включения и выключения разрешается производить только специалистам.

Электронасос DELFIN включается, если из-за падения давления в системе - обычно в результате открывания крана или другого потребителя - достигается давление включения. Отключение производится тогда, когда после закрывания потребителя давление в системе снова увеличивается, пока не будет достигнуто давление отключения. Манометрический выключатель настраивается на заводе на показатель 2 бара – давление включения и 3 бара - давление выключения. Как показывает опыт, для большинства установок эти показатели являются идеальными. Если требуется изменение этой настройки, то обратитесь к Вашим специалистам по установке и настройке электрооборудования.

## 10. Работа насоса с фильтром предварительной [грубой] очистки

Абразивные вещества в подаваемой жидкости - например, песок - ускоряют износ и уменьшают производительность насоса. При подаче жидкостей с такими веществами рекомендуется эксплуатировать насос с фильтром предварительной очистки. Эта заслуживающая рекомендации принадлежность эффективно отфильтровывает песок и другие частицы из жидкости и этим сводит до минимума износ и продлевает срок службы насоса.

При использовании фильтра производительность насоса снижается примерно на 5 %.

Работу фильтра нужно регулярно контролировать. При необходимости фильтровальный вкладыш нужно очистить или заменить.

## 11. Техническое обслуживание и помощь при неисправностях



Перед техническим обслуживанием насос нужно отключить от сети. Если его не отключить от сети, возникает опасность самопроизвольного включения насоса.



Мы не несем ответственности за повреждения, которые возникли в результате неквалифицированных попыток ремонта. Повреждения вследствие неквалифицированных попыток ремонта влекут за собой прекращение всех гарантийных требований.

Регулярное техническое обслуживание и тщательный уход уменьшают опасность возможных нарушений в работе и способствуют продлению срока службы вашего аппарата.

Чтобы не допустить возможных нарушений в работе рекомендуется производить регулярный контроль создаваемого давления и потребления энергии. Следует также регулярно контролировать предварительное давление нагнетания (давление воздуха) в напорном резервуаре - минимум один раз в 6 месяцев. Для этого насос следует отключить от сети и в напорном трубопроводе открыть какой-либо потребитель - например, кран, - чтобы гидравлическая система уже не была под давлением. После этого поверните вниз защитный колпачок клапана резервуара (12). На клапане резервуара воздушным манометром Вы можете измерить предварительное давление нагнетания. Оно должно составлять 1,5 бара и при необходимости его следует скорректировать.

Если из клапана резервуара выступает вода, значит, имеется дефект в мембране и ее нужно заменить.

Если аппарат длительное время не используется, насос и напорный резервуар следует опорожнить.

В морозную погоду вода, находящаяся в насосе, при замерзании может вызвать значительные повреждения. Храните насос в сухом, отапливаемом помещении.

При неполадках в работе вначале проверьте, нет ли погрешностей в обслуживании или другой причины, не связанной с дефектом в аппарате - например, отсутствие тока.

В нижеследующем списке указаны некоторые возможные нарушения работы аппарата, возможные причины и указания для их устранения. Все указанные меры следует принимать только тогда, когда насос отключен от сети. Если Вы не можете сами устранить неисправность, обратитесь в сервисную службу или в место покупки аппарата. Дальнейший ремонт должен производиться только специальным персоналом.

Обязательно помните, что повреждения, вследствие неквалифицированных попыток ремонта влекут за собой прекращение всех гарантийных требований, и мы не несем ответственности за возникающие в результате этого повреждения.



Неисправность	Возможная причина	Устранение
1. Насос не подает жидкость, двигатель не включается.	1. Нет тока. 2. Включилась термическая защита двигателя. 3. Неисправен конденсатор. 4. Заблокировался вал двигателя. 5. Неправильная настройка выключателя давления.	1. Проверьте состояние напряжения прибором, настроенным на постоянный ток. (Соблюдайте технику безопасности!). Проверьте, правильно ли вставлен штекер. 2. Насос отключить от сети, дать остыть системе, устранить причину. 3. Обратиться в сервисную службу. 4. Проверить причину и освободить насос от блокировки. 5. Обратиться в сервисную службу.
2. Двигатель работает, но насос не подает жидкости.	1. Корпус насоса не заполнен жидкостью. 2. Попадание воздуха во всасывающий трубопровод . 3. Слишком высокая высота всасывания и/или высота подачи.	1. Заполнить жидкостью корпус двигателя (см. раздел „Пуск в эксплуатацию“). 2. Проверьте и убедитесь, что: а.) всасывающий трубопровод и все соединения герметичны. б.) Вход всасывающего трубопровода, включая обратный клапан, погружен в перекачиваемую жидкость. с.) Обратный клапан плотно примыкает к фильтру со стороны всасывания и не заблокирован. д.) вдоль всасывающего трубопровода нет сифонов, заломов, обратных уклонов или сужений. 3. Изменение установки, так чтобы высота всасывания и/ или напор не превышал максимального значения.
3. После кратковременной работы насос останавливается, так как включается термическая защита двигателя.	1. Электрическое подключение не отвечает параметрам, указанным на заводской табличке. 2. Твердые частицы закупорили насос или всасывающий трубопровод. 3. Жидкость слишком вязкая. 4. Слишком высокая температура жидкости или окружающей среды. 5. Сухой ход насоса.	1. Проверьте состояние напряжения на линиях соединительного кабеля прибором, настроенным на постоянный ток. (Соблюдайте технику безопасности!). 2. Устранить закупорку. 3. Насос не годится для этой жидкости. Жидкость можно разбавить. 4. Следить за тем, чтобы температура перекачиваемой жидкости и окружающей среды не превышала максимально допустимых значений. 5. Устранить причину сухого хода.
4. Насос включается и выключается слишком часто.	1. Повреждена мембрана напорного резервуара. 2. Слишком низкое предварительное давление газа в напорном резервуаре. 3. Проникновение воздуха во всасывающий трубопровод. 4. Обратный клапан негерметичен или заблокирован.	1. Мембрану или весь напорный резервуар должен заменить специалист. 2. Повысить давление выше клапана резервуара, пока его значение не достигнет 1,5 бара. Перед этим открыть один потребитель в напорном трубопроводе (например, кран), чтобы в системе не было напора. 3. См. пункт 2.2. 4. Возвратный клапан блокирующего устройства освободить или при повреждении заменить.
5. Насос не достигает нужного давления.	1. Установлено слишком низкое давление отключения. 2. Проникновение воздуха во всасывающий трубопровод.	1. Обратиться в сервисную службу. 2. См. пункт 2.2.
6. Насос не выключается.	1. Установлено слишком высокое давление отключения. 2. Проникновение воздуха во всасывающий трубопровод.	1. Обратиться в сервисную службу. 2. См. пункт 2.2.

## 12. Гарантии

Этот аппарат изготовлен и проверен самыми современными методами. Продавец дает гарантию на безупречный материал и бездефектное изготовление. Гарантийный срок начинается со дня покупки на следующих условиях:

В течение гарантийного периода бесплатно устраняются все дефекты, связанные с дефектами материала или изготовления. Рекламации следует посылать сразу же после обнаружения дефекта.

Гарантийные требования не принимаются при вскрытии аппарата покупателем или другими лицами. На повреждения, которые возникли в результате некачественного обращения или обслуживания, из-за неправильной укладки или хранения, некачественного подключения или установки, а также как результат форс-мажора или других посторонних воздействий, гарантия не распространяется.

На такие быстроизнашивающиеся детали как, например, ходовое колесо, контактные уплотнительные кольца, мембраны и мембранные реле давления, пусковой конденсатор, выключатели гарантия не распространяется.

Все детали изготавливаются с большой тщательностью и с использованием высококачественных материалов и рассчитаны на большой срок службы. Но износ зависит от вида использования, интенсивности эксплуатации и периодичности технического обслуживания. Поэтому соблюдение указаний по установке и техническому обслуживанию, содержащихся в данной инструкции по эксплуатации, в значительной степени способствует продлению срока службы быстроизнашивающихся деталей.

При поступлении рекламаций мы оставляем за собой право усовершенствовать дефектные детали или заменить их или весь аппарат. Замененные детали переходят в нашу собственность.

Другие требования на основе гарантии не принимаются. Гарантийные требования покупатель должен подтвердить предъявлением чека.

Особые указания:

1. Если аппарат перестал нормально работать, вначале проверьте, нет ли погрешностей в обслуживании или другой причины, не связанной с дефектом в аппарате.
2. Если Вы доставляете или отправляете неисправный аппарат на ремонт, Вам нужно приложить к нему следующие документы:
  - Товарный чек.
  - Описание выявленного дефекта (максимально точное описание помогает быстро отремонтировать аппарат).
3. Перед доставкой или отправкой неисправного аппарата на ремонт, снимите с него все добавочные устройства, которые не соответствуют оригинальному состоянию аппарата. Если при возврате аппарата эти устройства будут отсутствовать, мы не несем за это никакой ответственности.

## 13. Рисунки

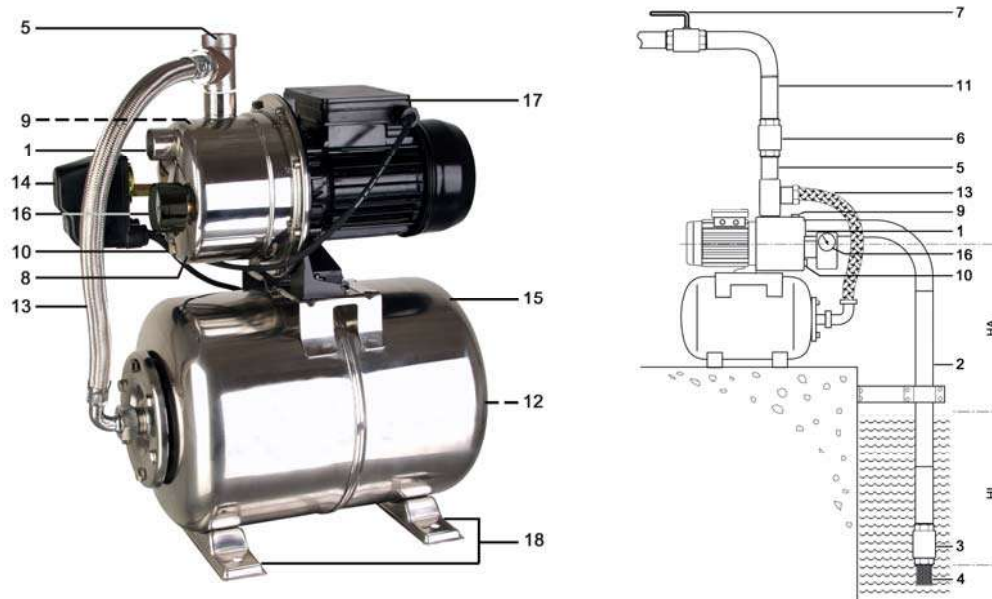

Функциональные детали / детали

- |                             |  |                           |
|-----------------------------|--|---------------------------|
| 1 Подключение всасывания    | 7 Запорный вентиль *                               | 13 Армированный рукав     |
| 2 Всасывающий трубопровод * | 8 Корпус насоса                                    | 14 Мембранный выключатель |
| 3 Обратный клапан *         | 9 Отверстие для заполнения водой                   | 15 Напорный резервуар     |
| 4 Обратный клапан *         | 10 Отверстие для выпуска воды                      | 16 Манометр               |
| 5 Напорный патрубок         | 11 Напорный трубопровод *                          | 17 Клеммовая коробка      |
| 6 Обратный клапан *         | 12 Вентиль резервуара с предохранительным клапаном | 18 Ноги                   |

НА: Высота всасывания НН: Расстояние между поверхностью воды и входом всасывающего трубопровода (не менее 0,3 м)

\* не входит в объём поставки

## 14. Заказ запасных частей

Заказ запасных частей для данного насоса, можно сделать в местах покупки Вашего насоса, а также в компании "Akvedukts".

Адрес: "Акведукты" Кекавская волость, Латвия LV-2111;

Эл-почта: [info@akvedukts.lv](mailto:info@akvedukts.lv)

## 15. Сервис

При возникновении гарантийных требований или неисправностей обращайтесь в место покупки Вашего насоса или в ремонтную мастерскую компании "Akvedukts".

Адрес: "Акведукты" Кекавская волость, Латвия LV-2111;

Телефон: 67408116



### Только для стран ЕС

Не выбрасывайте электроприборы в контейнер бытового мусора!

Согласно Европейской директиве 2012/19/ЕС об обращении со старыми электрическими, электронными приборами в национальном законодательстве, использованные электроприборы должны быть собраны отдельно и отправлены на рециклирование. Для получения дополнительной информации обратитесь на своё местное предприятие по утилизации.



Austatud klient!

Õnnitleme teid uue Delfin seadme ostu puhul!

Sarnaselt kõigi meie toodetega on see välja töötatud tehnika viimasel tasemel. Seade on toodetud ja koostatud moodsaima pumbatehnika alusel, kasutades kõige töökindlamad elektrilisi või elektroonilisi ja mehaanilisi komponente, mis tagavad teie uue toote kõrge kvaliteedi ja pika eluea. Lugege palun kasutusjuhend hoolikalt läbi, et saaksite kasutada kõiki tehnilisi eeliseid. Selgitavad joonised leiata kasutusjuhendi lõpus leiduvast lisast. Soovime, et tunneksite oma uuest seadmest rohkelt rõõmu.

## 1. Üldised ohutusjuhised

Lugege kasutusjuhend hoolikalt läbi ja tutvuge selle toote juhtseadiste ja nõuetekohase kasutamisega. Me ei vastuta kahjude eest, mis on tingitud selle kasutusjuhendi juhiste või eeskirjade eiramisest. Selle kasutusjuhendi juhiste ja eeskirjade eiramisest tingitud kahjustustele garantii ei kehti. Hoidke seda kasutusjuhendit hästi ja pange see seadme üleandmisel kaasa. Seda seadet ei tohi kasutada isikud, kes pole selle kasutusjuhendi sisuga tutvunud.

Seda seadet tohivad kasutada lapsed alates 8. eluaastast ning füüsilise, sensoorse või vaimse puudega isikud või väheste kogemuste ja teadmistega isikud ainult juhul, kui neid jälgitakse või kui neid on juhendatud masinat ohutult kasutama ja masina kasutamisest tulenevaid ohte mõistma. Lapsed ei tohi seadmega mängida. Lapsed ei tohi seadet ilma järelevalveta puhastada ega hooldada.

Pumpa ei tohi kasutada, kui vees viibib inimesi.

Pumba elektriga varustamiseks tohib kasutada rikkevoolukaitsmega (RCD / FI-lüliti) toiteallikat, mille nominaalne rikkevool on kuni 30 mA.

Kui selle seadme toitekaabel saab kahjustada, tuleb see ohutuse huvides lasta välja vahetada tootjal või tema klienditeenindusel või muul sarnase kvalifikatsiooniga isikul.

Erilist tähelepanu tuleb pöörata järgmiste sümbolitega tähistatud märkustele ja juhistele:



Selle juhise eiramine on seotud inim- ja/või materjaalse kahjuga.



Selle juhise eiramine on seotud elektrilöögiga, mille tagajärjeks võib olla inim- ja/või materjaalne kahju.

Kontrollige seadet transpordikahjustuste suhtes. Kahju korral tuleb edasimüüjat koheselt teavitada - hiljemalt 8 päeva jooksul alates ostu kuupäevast.

## 2. Müügi komplekt

Selle toote komplekti kuulub:

Veeautomaat koos ühenduskaabliga 1tk, kasutusjuhend 1tk.

Kontrollige müügi komplekti terviklikkust.

Käidelge pakkematerjalid keskkonnateadlikult.

### 3. Tehnilised andmed

Mudel	Jet 1500-25H	Jet 800 INOX-22H	Jet 600-22H	Jet 800-22H
Toitepinge / sagedus	230 V - 50 Hz	230 V - 50 Hz	230 V - 50 Hz	230 V - 50 Hz
Nimivõimsus P1	900 W	650 W	600 W	800 W
Nominaalvõimsus P2	750 W	400 W	370 W	550 W
Kaitseaste	IP44	IPX4	IP44	IP44
Ühendus imipoolel	39,59 mm (1¼" sisekeere)	30,93 mm (1" sisekeere)	30,93 mm (1" sisekeere)	30,93 mm (1" sisekeere)
Ühendus survepoolel	30,93 mm (1" sisekeere)	30,93 mm (1" sisekeere)	30,93 mm (1" sisekeere)	30,93 mm (1" sisekeere)
Maks. edastuskogus ( $Q_{max}$ ) <sup>1)</sup>	4300 l / h	3600 l / h	2800 l / h	3300 l / h
Maks. surve <sup>3)</sup>	4,4 bar	4,0 bar	4,2 bar	4,6 bar
Maks. tõstekõrgus ( $H_{max}$ ) <sup>1) 3)</sup>	44 m	40 m	42 m	46 m
Maks. imikõrgus	8 m	8 m	8 m	8 m
Maks. lubatud töö rõhk	6 bar	6 bar	6 bar	6 bar
Min. ümbritsev temperatuur	5 °C	5 °C	5 °C	5 °C
Maks. ümbritsev temperatuur	40 °C	40 °C	40 °C	40 °C
Pumbatava vedeliku min. temperatuur ( $T_{min}$ )	2 °C	2 °C	2 °C	2 °C
Pumbatava vedeliku maks. temperatuur ( $T_{max}$ )	35 °C	35 °C	35 °C	35 °C
Maks. käivitussagedus tunnis	40 korda, ühtlaste vahedega	40 korda, ühtlaste vahedega	40 korda, ühtlaste vahedega	40 korda, ühtlaste vahedega
Ühenduskaabli pikkus	1,5 m	1,5 m	1,5 m	1,5 m
Kaabli tüüp	H05RN-F	H05RN-F	H05RN-F	H05RN-F
Netokaal	14,1 kg	11,2 kg	13,05 kg	13,35 kg
Maksimaalne müratase (LWA) <sup>2)</sup>	83 dB	83 dB	83 dB	83 dB
Möödetud müratase (LWA) <sup>2)</sup>	81,4 dB	81,3 dB	81,4 dB	81,4 dB
Helirõhk (LpA) <sup>2)</sup>	73,4 dB	73,3 dB	73,4 dB	73,4 dB
Mõõtmed (L x S x K)	48 x 28 x 50 cm	46 x 27 x 53 cm	48 x 28 x 52 cm	48 x 28 x 52 cm
Tootenumber	108314	108316	108318	108320

1) Näitajad on saadud vaba, ahendamata sisse- ja väljalaske korral

2) Kooskõlas eeskirjaga EN 12639 saadud müraemissiooni väärtused. Mõõtmismeetod vastab standardile EN ISO 3744.

3) Survelüliti tehases eelseadistatud väljalülitussurve piirab survet umbes 3 baarini (30 m edastuskõrgus), vt ka peatükki „Survelüliti seadistamine”.

Mudel	Garden Jet 600	Jet 1500
Toitepinge / sagedus	230 V - 50 Hz	230 V - 50 Hz
Nimivõimsus P1	550 W	900 W
Nominaalvõimsus P2	370 W	750 W
Kaitseaste	IP44	IP44
Ühendus imipoolel	33,25 mm (1" väliskeere)	39,59 mm (1¼" sisekeere)
Ühendus survepoolel	33,25 mm (1" väliskeere)	30,93 mm (1" sisekeere)
Maks. edastuskogus ( $Q_{max}$ ) <sup>1)</sup>	2800 l / h	4300 l / h
Maks. surve	4,2 bar	4,4 bar
Maks. tõstekõrgus ( $H_{max}$ ) <sup>1)</sup>	42 m	44 m
Maks. imikõrgus	8 m	8 m
Maks. lubatud töö rõhk	6 bar	6 bar
Min. ümbritsev temperatuur	5 °C	5 °C
Maks. ümbritsev temperatuur	40 °C	40 °C
Pumbatava vedeliku min. temperatuur ( $T_{min}$ )	2 °C	2 °C
Pumbatava vedeliku maks. temperatuur ( $T_{max}$ )	35 °C	35 °C
Maks. käivitussagedus tunnis	40 korda, ühtlaste vahedega	40 korda, ühtlaste vahedega
Ühenduskaabli pikkus	1,5 m	1,5 m
Kaabli tüüp	H07RN-F	H07RN-F
Netokaal	5,95 kg	8,25 kg
Maksimaalne müratase (LWA) <sup>2)</sup>	81 dB	78 dB
Möödetud müratase (LWA) <sup>2)</sup>	79,2 dB	75,8 dB
Helirõhk (LpA) <sup>2)</sup>	64,9 dB	67,8 dB
Mootmed (L x S x K)	35 x 18 x 23 cm	36 x 18 x 23,5 cm
Tootenumber	108310	108312

<sup>1)</sup> Näitajad on saadud vaba, ahendamata sisse- ja väljalaske korral

<sup>2)</sup> Kooskõlas eeskirjaga EN 12639 saadud müraemissiooni väärtused. Mõõtmismeetod vastab standardile EN ISO 3744.

## 4. Kasutusala

Delfini veeautomaadid on mehaanilise või elektroonilise juhtimisega iseimevad elektripumbad. Need veenvate võimsusnäitajatega kvaliteettooted on välja töötatud kastmiseks, kodumajapidamise veevarustuseks, surve tõstmiseks ning püsiva survega vee-edastuseks. Seadmed sobivad puhta selge vee pumpamiseks.

Veeautomaadi põhilised kasutusala on järgmised: automaatne koduse veevärgi varustamine tarbeveega kaevudest ja reservuaaridest, aedade ja peenarde automaatne kastmine ja vihmutamine; koduse veevärgi survestamine.

Seadet ei sobi kasutada ujumisbasseinides ega üldisesse veevärki paigaldamiseks.

Delfin veeautomaadid on mõeldud üksnes erakasutusse ja pole ette nähtud tööstuslikuks otstarbeks ega kestvaks tsirkulatsiooniks.



Pump ei sobi soolvee, fekaalide, põlevate, söövitavate, plahvatuslike või muude ohtlike vedelike pumpamiseks. Pumbatava vedeliku maksimaalne või minimaalne temperatuur ei tohi erineda tehnilistes andmetes toodud näitajatest.

## 5. Paigaldamine

### 5.1. Paigaldamise üldjuhised



Kogu paigaldusaja jooksul ei tohi seade olla vooluvõrgus.



Pump tuleb üles seada kuiva kohta, kusjuures keskkonnatemperatuur ei tohi olla üle 40°C ega alla 5°C. Pumpa ja kogu ühendussüsteemi tuleb kaitsta külma ja ilmastikumõjude eest.



Seadme ülespanekul tuleb jälgida, et mootor saaks piisavalt õhku.

Kõik ühendustorud peavad olema täiesti hermeetilised, sest ebatihedad ühendused vähendavad pumba võimsust ja võivad tekitada tõsist kahju. Tihendage seepärast torude omavahelised keermestatud osad ja pumbaühendus teflonteibiga. Hermeetiline paigaldus on tagatud ainult teflonteibi taolise tihendusmaterjali kasutamisel.

Ärge rakendage liitmike kinnikeeramisel ülemäärast jõudu, see võib süsteemi kahjustada.

Jälgige ühendustorude paigaldamisel, et pumbale ei mõjuks raskust, vibratsiooni ega pingeid. Lisaks sellele ei tohi ühendusvoolikutel olla murdekohti ega vastukaldeid.

Pöörake tähelepanu ka selle kasutusjuhendi taga toodud joonistele. Edaspidises osas sulgudes toodud numbrid ja andmed käivad nende jooniste kohta.

### 5.2. Imitoru paigaldus



Imitoru sisselaskel peab olema sõelfiltriga tagasilöögiklapp.

Kasutage pumba imiühendusele (1) vastava läbimõõduga imitoru (2).

Imitoru sisselaskel peab olema sõelfiltriga (4) tagasilöögiklapp (3). Filter peab kinni vees leiduvad torustikku ummistada ja kahjustada võivad jämedamad mustuseosakesed. Tagasilöögiklapp ei lase pumba väljalülitamise järel survel langeda. Lisaks sellele aitab selle veega täitmine imitorust õhku eemaldada.

Sõelfiltriga tagasilöögiklapp, st imitoru sisselase, peab asetsema vähemalt 0,3 m võrra pumbatava vedeliku pinnast allpool (HI). See ei lase pumbal õhku sisse imeda. Lisaks sellele tuleb imitoru hoida piisavalt kaugel ojade, jõgede, tiikide jms põhjast ja kallastest, et vältida kivide, taimede jms sissetõmbamist.

### 5.3. Survetoru paigaldamine

Survetoru (11) edastab pumbatava vedeliku pumbalt vastuvõtukohta. Voolukadude vältimiseks on soovitatav kasutada survetoru, mille läbimõõt on vähemalt pumba surveühendusega (5) võrdne. Kohe pumba väljundi järele tuleb panna tagasilöögiklapp (6), mis kaitseb pumba kahjustuste ja hüdrauliliste löökide eest.

Hooldustööde lihtsustamiseks soovitatakse pumba ja tagasilöögiklapi järele paigaldada tõkestusventiil (7). Tänu sellele ei jookse pumba demonteerimise korral tõkestusveniili sulgemisel survetoru tühjaks.

### 5.4. Statsionaarne paigaldus



Statsionaarse paigalduse korral tuleb jälgida, et elektriühenduse pistik oleks hästi ligipääsetav ja nähtav.

Statsionaarse paigalduse korral tuleks pump kinnitada stabiilsele alusele. Vibratsiooni vähendamiseks on pumba ja aluspinna vahele soovitatav panna vibratsioonivastane materjal, nt kummikiht.

## 5.5. Pumba kasutamine aiatiikides jms kohtades



Pumba kasutamine aiatiikides jms kohtades on lubatud ainult siis, kui ühtegi inimest pole veega kontaktis.

Aiatiikides jms kohtades tuleb seadme ette panna rikkevoolukaitse (FI lüliti) nimirikkevooluga  $\leq 30$  mA (DIN VDE 0100-702 ja 0100-738).

Sellistes kohtades kasutamine on lubatud ainult siis, kui pump on stabiilselt ja üleujutuskindlalt paigaldatud vähemalt kahe meetri kaugusele veekogu äärest ja kaitstud stabiilse, sissekukkumise eest kaitsva konstruktsiooniga.

## 6. Elektriühendus

Seadmel on pistikuga varustatud toitekaabel.

Ohtude vältimiseks on toitekaabli ja pistiku vahetamine lubatud ainult spetsialistil.

Ärge kasutage toitekaablit pumba kandmiseks ega pistiku pesast väljatõmbamiseks.

Kaitske pistikut ja toitekaablit kuumuse, õli ja teravate servade eest.



Tehnilistes andmetes toodud näitajad peavad vastama olemasolevale toitepingele. Paigaldamise eest vastutav isik peab tagama, et elektriühendus oleks nõuetekohaselt maandatud.



Elektriühendus peab olema varustatud kõrgtundlikkusega rikkevoolu kaitselülitiga (FI lüliti):  $\Delta = 30$  mA (DIN VDE 0100-739).



Pikenduskaablite läbimõõt ei tohi olla väiksem kui VDE järgse H07RN-F ( $3 \times 1,0$  mm<sup>2</sup>) tähisega kummiisolatsiooniga juhtmetel. Toitepistik ja ühendused peavad olema pritsmeveekindlad.

## 7. Kasutuselevõtt

Pöörake tähelepanu ka selle kasutusjuhendi taga toodud joonistele. Edaspidises osas sulgudes toodud numbrid ja andmed käivad nende jooniste kohta.



Esmakordsel kasutuselevõtul tuleb tingimata jälgida, et ka iseimevate pumpade korpus oleks täiesti õhuvaba, st veega täidetud. Kui õhk on eemaldamata, siis pump edastatavat vedelikku ei ime. Seega on väga soovitatav, ent mitte just hädavajalik, imitoru õhutada või veega täita.

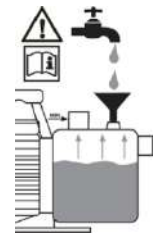

Pumpa tohib kasutada ainult tüübisildil näidatud võimsusvahemikus.



Kuivaksjäämine, st pumba töö ilma vett edastamata tuleb ära hoida, sest veepuudusel läheb pump kuumaks. Selle tagajärjel võib seade oluliselt kahjustuda. Lisaks on sel juhul süsteemis olev vesi väga kuum, mistõttu esineb põletusohu. Tõmmake kuumenenud pumba korral pistik vooluvõrgust välja, et süsteem saaks maha jahtuda.



Ärge laske otsesel niiskusel pumbale sattuda (nt vihmutite töö). Ärge jätke pumba vihma kätte. Jälgige, et pumba kohal poleks tilkuvaid ühendusi. Ärge kasutage pumba märjas või niiskes keskkonnas. Tagage, et pump ja elektripistikud asuksid üleujutuskindlal alal.





Pump ei tohi töötada, kui juurdevool on suletud.



Ajal, mil seade on vooluvõrku ühendatud, ei tohi mingil juhul käsi pumba avasse panna.

Iga kasutuselevõtu korral tuleb hoolega jälgida, et pump asetseks kindlalt ja stabiilselt. Seade tuleb alati asetada tasasele aluspinnale püstises asendis.

Vaadake pump enne igakordset kasutamist üle. Eriti kehtib see toitekaabli ja pistiku kohta. Jälgige, et kõik kruvid ja ühendused oleks korralikult kinni. Kahjustunud pumba ei tohi kasutada. Kahjustuse korral tuleb lasta pumba spetsiaalses teeninduses kontrollida.

Esimese kasutuselevõtu korral peab pumbakorpus (8) olema täiesti õhuvaba. Seepärast täitke pumbakorpus (8) täiteava (9) kaudu üleni veega. Kontrollige, et ei esine immitsemiskadusid. Sulgege täiteava õhukindlalt. Lisaks on soovitatav eemaldada õhk ka imitorust (2), st täita see veega.

Delfin seeria elektripumbad on iseimevad ja neid saab tööle panna ka ainult pumbakorpusse veega täitmisel. Aga sel juhul läheb pumbal edastatava vedeliku imemiseks ja edastamiseks pisut aega.

Lisaks võib siis olla vaja pumba korpusst korduvalt täita. See sõltub imitoru pikkusest ja läbimõõdust. Avage selle täitmise järel olemasolevad survetoru (7) tõkestusseadised, nt veekraan, et õhk saaks sisseimemisel välja.

Ühendage pistik 230 V vahelduvvoolu pistikupessa. Pump hakkab kohe tööle. Kui vedeliku edastamine toimub ühtlaselt ja õhuseguta, on süsteem töövalmis. Survetoru tõkestusseadise võib seejärel uuesti sulgeda. Väljalülitussurve saavutamisel lülitub pump välja.

Kui pumba ei ole pikemat aega kasutatud, tuleb pumba uueks töölepanekuks kirjeldatud toimingud uuesti läbi teha.

## 8. Kuivalt töötamise kaitse

Antud pumpade elektrimootor on varustatud termokaitsemega, mis kaitseb mähiseid ülekuumenemise eest. Kaitsme rakendumiste arv on piiratud (maksimaalselt 5-6 korda).

Rikke ilmumise korral vaadake juhendist "Hooldus ja abi tõrgete korral".

## 9. Survelüliti seadistamine



Eelseadistatud sisse- ja väljalülitussurvet tohib muuta ainult spetsialist.

Delfin veeautomaadid lülituvad sisse, kui süsteemi surve langeb sisselülitussurveni nt. veekraani avamise või muu tarbija tõttu. Väljalülitumine toimub siis, kui surve süsteemis tõuseb tarbija sulgemise tõttu väljalülitumissurveni. Survelüliti tehase eelseadistus on 2 bar sisse- ja 3 bar väljalülitussurve. Kogemused näitavad, et selline surve sobib enamikele paigaldistele kõige paremini. Kui neid seadistusi on vaja muuta, pöörduge oma paigaldus- või elektrifirma poole.

## 10. Pumba töö eelfiltri korral

Vedelikus sisalduvad hõõrdematerjalid, nt liiv, kiirendavad kulumist ja vähendavad pumba jõudlust. Selliste ainete vedelike pumpamisel on soovitatav kasutada pumba eelfiltrit. See kasulik lisatarvik filtreerib vedelikust tõhusalt liiva jms osakesed, vähendab kulumist ja pikendab pumba eluiga. Mõned kodused veepumbad on seeriaviisiliselt eelfiltri varustatud. Eelfiltri kasutamine vähendab maksimaalset edastusvõimsust umbes 5%. Filtri tööd tuleb regulaarselt kontrollida. Vajaduse korral tuleb filtrielement puhastada või välja vahetada.

## 11. Hooldus ja abi tõrgete korral



Enne hooldustöid tuleb seade vooluvõrgust eemaldada. Seadme vooluvõrgus olles esineb nt pumba ettekavatsematu käivitumise oht.



Me ei vastuta asjatundmatu remondiga seotud kahjude eest. Asjatundmatust remondist tingitud kahjud muudavad garantiinõuded kehtetuks.

Regulaarne hooldus ja kohusetundlik korrashoid vähendavad võimalikke töötörkeid ja aitavad pikendada teie seadme eluiga.

Võimalike töötõrgete ärahoidmiseks on soovitatav tekitatavat survet ja voolutarvet regulaarselt kontrollida. Ka survepaagi eelsurvet (õhurõhk) peaks regulaarselt kontrollima. Selleks tuleb pump vooluvõrgust eraldada ja avada mingi survetorustikus olev tarbija, nt veekraan, et hüdraulikasüsteem ei oleks enam surve all. Seejärel keerake küljest paagi ventiili (12) kaitsekork. Nüüd saate paagi ventiili juures eelrõhku manomeetriga mõõta. Rõhk peab olema 1,5 bar ja seda tuleb vajadusel korrigeerida.

Kui paagi ventiil laseb vett läbi, siis on membraan katki ja tuleb ära vahetada. Kvaliteetne joogiveesõbralik membraan on saadaval varuosana.

Kui seadet pikemat aega ei kasutata, tuleks pump ja survepaak selleks ettenähtud süsteemiga tühjendada. Külma korral võib pumba sisse jäänud vee külmumine tekitada suurt kahju. Hoidke pumba kuivas külmakindlas kohas.

Töötõrgete korral kontrollige esmalt, kas on tegu kasutusvea või muu seadme defektiga mitteseotud põhjusega, nt voolukatkestusega.

Järgnevas loendis on toodud mõningad võimalikud seadme tõrked, võimalikud põhjused ja nende kõrvaldamise juhised. Kõik nimetatud meetmed on lubatud ainult siis, kui pump on vooluvõrgust lahutatud. Kui te ei oska ise tõrget kõrvaldada, pöörduge klienditeenindusse või oma müügikohta. Muud remonti tohib teha üksnes spetsialist. Arvestage, et asjatundmatu remondi tagajärjel tekkinud kahjustuste korral kaotavad kõik garantiinõuded kehtivuse ja me ei vastuta sellega seotud kahjude eest.

Tõrge	Võimalik põhjus	Kõrvaldamine
1. Pump ei edasta vedelikku, mootor ei tööta.	<ol style="list-style-type: none"> <li>1. Elektrivoolu pole.</li> <li>2. Termiline mootorikaitse lülitus sisse.</li> <li>3. Kondensaatori defekt.</li> <li>4. Mootorivõlli blokeering.</li> <li>5. Survelüliti valesti seadistatud.</li> </ol>	<ol style="list-style-type: none"> <li>1. Kontrollige vastava seadmega pinge olemasolu (järgige ohutusjuhiseid!). Kontrollige, kas pistik on õigesti sees</li> <li>2. Lahutage pump vooluvõrgust, laske süsteemil jahtuda, kõrvaldage põhjus.</li> <li>3. Pöörduge klienditeenindusse.</li> <li>4. Kontrollige põhjuseid ja vabastage pump blokeeringust.</li> <li>5. Pöörduge klienditeenindusse.</li> </ol>
2. Mootor töötab, aga pump ei edasta vedelikku.	<ol style="list-style-type: none"> <li>1. Pumbakorpus pole veega täidetud.</li> <li>2. Õhu tungimine imitorusse.</li> <li>3. Imikõrgus ja/või edastuskõrgus liiga kõrge.</li> </ol>	<ol style="list-style-type: none"> <li>1. Täitke pumbakorpus veega (vt lõiku „Kasutuselevõtt“)</li> <li>2. Kontrollige ja tagage, et: <ol style="list-style-type: none"> <li>a.) imitoru ja kõik ühendused on hermeetilised.</li> <li>b.) imitoru sisselase on koos tagasilöögiklapiga pumbatavasse vedelikku kastetud.</li> <li>c.) tagasilöögiklapp on imifiltri tihedalt suletud ja pole blokeerunud.</li> <li>d.) imitorul ei oleks murdekohti, vastukaldeid ega kitsendusi.</li> </ol> </li> <li>3. Muutke paigaldust, nii et imikõrgus ja/või edastuskõrgus ei oleks maksimaalselt lubatust suurem.</li> </ol>

Tõrge	Võimalik põhjus	Kõrvaldamine
3. Pump jääb pärast lühikest tööaega seisma, sest terminine mootorikaitse lülitus sisse.	1. Elektriühendus ei vasta tüübisildil toodud andmetele. 2. Tahked osakesed ummistavad pumpa või imitoru. 3. Vedelik on liiga paks. 4. Vedeliku või keskkonna temperatuur on liiga kõrge. 5. Pumba kuivalt töötamine	1. Kontrollige vastava seadmega ühenduskaabli juhtmete pinget (järgige ohutusjuhiseid!). 2. Kõrvaldage ummistused. 3. Pump ei sobi sellele vedelikule. Vajaduse korral lahjendage vedelikku. 4. Jälgige, et pumbatava vedeliku ega keskkonna temperatuur poleks maksimaalselt lubatud kõrgem. 5. Kõrvaldage kuivalt töötamise põhjused.
4. Pump lülitub liiga sageli sisse ja välja.	1. Survepaagi membraan kahjustunud. 2. Survepaagi eelsurve liiga väike. 3. Õhu tungimine imitorusse. 4. Tagasilöögiklapp ebatihed või blokeerunud.	1. Laske membraan või terve survepaak spetsialistil ära vahetada. 2. Suurendage survepaagi ventiili kohal olevat survet 1,5 bar-ini. Enne seda tuleb avada mingi survetorustikus olev tarbija (nt veekraan), et süsteem ei oleks enam surve all. 3. Vt punkti 2.2. 4. Vabastage tagasilöögiklapp blokeeringust või pange kahjustuste korral uus.
5. Pump ei anna soovitud survet.	1. Väljalülitussurve on seadistatud liiga madalaks. 2. Vt punkti 2.2.	1. Pöörduge klientideenindusse. 2. Vt punkti 2.2.
6. Pump ei lülitu välja.	1. Väljalülitussurve on seadistatud liiga kõrgeks. 2. Vt punkti 2.2.	1. Pöörduge klientideenindusse. 2. Vt punkti 2.2.

## 12. Pretensioonid

### Pretensioonide esitamise aeg

#### Pretensioonide esitamise aeg.

Kõikidel toodetel on **2-aastane pretensioonide esitamise aeg.**

Pretensioonide esitamise aeg algab Kauba müügitehingu sõlmimisel kauba üleandmisest Ostjale (edaspidi Tarbija). Kaupleja eeldab, et kehtivusaja piires Tarbijalt laekunud pretensioonid Kaubal ilmnenud lepingutingimustele mittevastavuse kohta võivad olla seotud tootjapoolsete materjali- või valmistusvigadega ja seab selle tooteekspertiisi läbiviimisel alati oluliseks eelduseks.

**Tarbijal on õigus esitada pretensioone** Kauba müügilepingu tingimustele mittevastavuse kohta **2 (kahe) aasta jooksul** alates müügitehingu sõlmimisest (VÕS § 218). Kaupleja menetleb kõiki esitatud pretensioone lähtuvalt pretensioonide rahuldamise tingimustest.

Tarbijal on õigus esitada pretensioon Kauplejale suulisel või kirjalikul teel. Kui Tarbija soovib, et tema pretensiooni menetletakse tingimustest lähtuvalt, siis on ta koos pretensiooniga kohustatud esitama Kauba ostu tõendavad dokumendid, enda kontaktandmed, veakirjelduse ning toote.

Kui Kaupleja on saanud Tarbijalt pretensiooni, siis on ta kohustatud andma pretensiooni objekti kohta omapoolse eksperthinnangu ja lahendama pretensiooni hiljemalt 15 päeva jooksul alates pretensiooni vastuvõtmise kuupäevast (TKS § 19). Kui mingil põhjusel pole Kaupleja võimeline 15 päeva jooksul pretensiooni lahendama, on ta antud perioodi jooksul kohustatud sellest teavitama Tarbijat, viivitust Tarbijale põhjendama ja määrama uue mõistliku tähtaja pretensiooni lahendamiseks.

### Pretensioonide rahuldamise tingimused

Kui kaubal on ilmnenud lepingutingimustele mittevastavus, siis on Tarbija koheselt kohustatud lõpetama Kauba ekspluaterimise ja esitama võimalikult kiiresti Kauplejale pretensiooni mittevastavuse kohta.

Kui Kaubal on ilmnenud mittevastavus lepingu tingimustega ja see on tekkinud valmistamise-, materjali- või konstruktsioonipuuduste tõttu, samuti tõestatud Kauplejapoolse transpordi- või ladustamisvigade tõttu, siis Tarbijal on õigus nõuda Kauba parandamist, vigaste detailide asendamist ja muude Kauba mittevastavust põhjustavate vigade kõrvaldamist Kaupleja kulul (VÕS § 222).

Kui parandamine ja muu ülaltoodud tegevus ei ole võimalik või ebaõnnestub, on Tarbijal õigus nõuda Kauba asendamist müügilepingu tingimustele vastava Kaubaga või ka lepingust taganeda. Sealjuures on Tarbija kohustatud asendatava Kauba Kauplejale tagastama (VÕS § 222 § 223).

Kui pretensiooni objektiks olev Kaup vastab pretensioonide rahuldamise tingimustele, siis katab Kaupleja nimetatud Kauba transpordi- või postikulud lõpliku müügitehingu sooritanud isiku juurest enda juurde.

Tingimuste alla ei kuulu ning Kaupleja ei ole kohustatud hüvitama remondi-, materjali-, töö-, transpordi- ja muid kulusid, mis on tulenenud või seotud järgmiste juhtudega:

- Kauba ebaõige või mittesihtstarbekohane kasutamine;
- Kasutusjuhendis toodud kasutusala või nõuete ja hoiatuste eiramine;
- Väär paigaldamine, tehniliste näitajate ületamine või eiramine, valede hooldusvõtete rakendamine;
- Hooletu Kaubaga ümberkäimine transportimisel, hoiustamisel või ekspluatatsioonil;
- Kauba külmumine, ülekuumenemine, liigniiskuse kätte sattumine või uppumine;
- Kõrvaliste osakeste, mustuse, rooste, taimsete ja loomsete jäänuste või nende elutegevuse produktide, mehhaanilise sette ja lubamatute ainete või vedelike sattumine Kaubaks olevasse seadmesse;
- Kaubale Kaupleja poolt mitte heaks kiidetud lisaseadmete paigaldamine;
- Kaubaks oleva pumbaseadme kuivalt töötamine või ülekuumenemine;

- Vale toitevoolu rakendamine, toitevoolu katkemine või toitepinge kõikumine, vale kütuse kasutamine, määrdeainete mittekasutamine või vale määrdeaine kasutamine;
- Kaup on kahjustunud loodusõnnetuse, uputuse, tormi, äikese, tornaado, maavärina, varingu, maalihke, hoone varisemise, looma või linnu rünnaku, vandalismiakti või muu äraarvamatu mehhaanilise toime tagajärjel;
- Kui Tarbija ei esita pretensiooni objektiks oleva Kauba ostu tõendavat dokumenti;
- Kaup on Kaupleja juurde saabudes silmnähtavate mehhaaniliste vigastustega, seda on püütud avada või ise remontida, see on tugevalt korrodeerunud, sellel on ülekuumenemise või põlemise jäljed.

**Kirjalik pretensioon koos kontaktandmete, ostudokumendi, veakirjelduse ning tootega tuleb esitada ostupunkti või otse maaletoojale.**

Maaletooja:  
OÜ Akvedukt  
Lao 8  
Pärnu 80010  
tel: 44-78430

Müüja: ( firma, müüja nimi, allkiri )  
Toote nimetus:

Müügikuupäev:

Pretensioonide rahuldamis tingimustega tutvunud ( ostja nimi, allkiri ):

## 13. Joonis

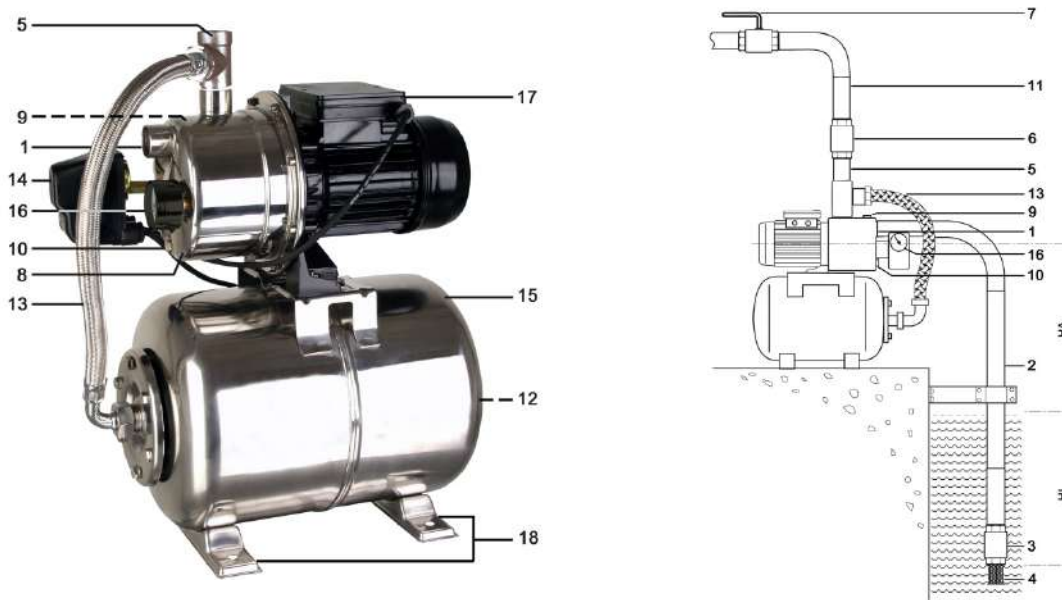

Joonise detailid

1 Pumba imiava	7 Sulgventiil *	13 Survevoolik
2 Imitoru *	8 Pumba korpus	14 Rõhurelee
3 Vedruklapp *	9 Pumba täite ava	15 Hüdrofoor
4 Vedruklapi filter *	10 Vee väljalaskeava	16 Manomeeter
5 Pumba surveava	11 Survetoru *	17 Elektri ühenduskarp
6 Vedruklapp *	12 Hüdrofoori ventiil	18 Jalad

HA: Imikõrgus HI: Vee tasapinna ja imitoru vedruklapi sõela vahe (mitte vähem 0,3 m)

\* ei kuulu müügikomplekti

## 14. Varuosade tellimine

Kõige kiirem, lihtsam ja soodsam on varuosi tellida interneti kaudu. Meie veebisaidil [www.akvedukt.ee](http://www.akvedukt.ee) on olemas selleks kogu informatsioon. Lisaks avaldame seal meie toodete ja tarvikute kohta põhjalikku teavet ja väärt nõuandeid, tutvustame uusi seadmeid ja esitleme pumbatehnika viimaseid suundumusi ja innovatsioone.

## 15. Teenindus

Maaletooja ja teenindus:  
OÜ Akvedukt  
Lao 8  
Pärnu 80010  
www.akvedukt.ee  
Tel: 44 78430

Müüja:

( firma, müüja nimi, allkiri )

Müügikuupäev:



### Ainult EL maadele

Ärge visake elektriseadmeid prügikasti!

Elektri- ja elektroonikaseadmete jäätmete Euroopa direktiivi 2012/19/EG ja selle siseriikliku õigusesse ülevõtmise kohaselt tuleb ärakasutatud elektriseadmed koguda eraldi ja anda keskkonnaohutusse ümbertöötlusesse. Küsimuste korral pöörduge oma kohaliku jäätmekäitleja poole.



Cienījamās klientes un godātie klienti!

Sirsnīgi sveicam Jūs ar jauna DELFIN sūkņa iegādi!

Tāpat kā visi mūsu ražojumi, arī šis izstrādājums ir attīstīts, par pamatu izmantojot jaunākās tehniskās atziņas. Sūkņa ražošanā un montāžā izmantota modernākā sūkņu tehnika un drošākās elektriskās vai attiecīgi elektroniskās un mehāniskās detaļas, lai tādējādi jūsu jaunajam izstrādājumam nodrošinātu teicamu kvalitāti un ilgu darbību.

Lai varētu izmantot visas tehniskās priekšrocības, lūdzu, rūpīgi izlasiet lietošanas pamācību.

Paskaidrojoši attēli atrodas lietošanas pamācības beigās kā pielikums.

Vēlam jums patīkamu jaunā sūkņa lietošanu!

## 1. Vispārīgi drošības norādījumi

Lūdzu, rūpīgi izlasiet šo lietošanas pamācību un iepazīstieties ar šī izstrādājuma vadības elementiem un pareizu lietošanu.

Mēs neuzņemamies atbildību par bojājumiem, kas radušies, neievērojot šīs lietošanas pamācības norādījumus un priekšrakstus. Uz bojājumiem, kas radušies, neievērojot šīs lietošanas pamācības norādījumus un priekšrakstus, neattiecas garantijas pakalpojums.

Uzglabājiet šo lietošanas pamācību un pievienojiet to, ja nododat sūkni citam lietotājam.

Ar sūkni nedrīkst darboties bērni un personas, kas nav iepazinušās ar šo lietošanas pamācību. Bērni ir jāuzrauga, lai nodrošinātu, ka viņi nespēlējas ar ierīci. Dažādās valstīs spēkā esošie noteikumi, iespējams, ierobežo lietotāja vecumu, un tie noteikti ir jāievēro.

Ar sūkni nedrīkst darboties personas ar ierobežotām fiziskām, taustes vai garīgām spējām un personas, kam trūkst pieredzes vai zināšanu. Šādas personas jāuzrauga par viņu drošību atbildīgajai personai vai arī atbildīgajai personai ir jāsniedz norādījumi par sūkņa lietošanu.

Īpaši jāievēro norādes un norādījumi ar šādiem simboliem:



Šo norādījumu neievērošana ir saistīta ar personas vai mantas bojājumu risku.



Šo norādījumu neievērošana ir saistīta ar elektrotraumu risku, kas var radīt personas vai mantas bojājumus.

Pārbaudiet, vai sūknim transportēšanas laikā nav radušies bojājumi. Bojājuma gadījumā nekavējoties, bet ne vēlāk kā astoņu dienu laikā no iegādes datuma, par to jāpaziņo mazumtirgotājam.

## 2. Pielietojums

DELFIN sūkņi ir pašiesūcoši centrālās elektrosūkņi, kurus pielieto māju ūdensapgādei, apūdeņošanai un spiediena palielināšanai, kur tas nepieciešams. Sūkņi ir piemēroti tīra un dzidra ūdens sūkņēšanai.

Sūknis nav piemērots izmantošanai peldbaseinos un iebūvēšanai brīvdabas ūdensapgādes tīklā.

DELFIN sūkņi ir konstruēti privātai lietošanai, nevis rūpnieciskiem mērķiem vai ilgstošai ekspluatācijai.



Sūknis nav paredzēts sālsūdens, fekāliju, uzliesmojošu, kodīgu, sprādzienbīstamu vai citu ķīmiski agresīvu šķidrumu sūkņēšanai. Sūkņējams šķidrums nedrīkst pārsniegt tehniskajos datos minēto maksimālo vai minimālo temperatūru.

### 3. Tehniskie dati

Modelis	Jet 1500-25H	Jet 800 INOX-22H	Jet 600-22H	Jet 800-22H
Tīkla spriegums / frekvence	230 V - 50 Hz	230 V - 50 Hz	230 V - 50 Hz	230 V - 50 Hz
Absorbētā jauda P1	900 W	650 W	600 W	800 W
Nominālā jauda P2	750 W	400 W	370 W	550 W
Aizsardzības klase	IP44	IPX4	IP44	IP44
Sūkņa pievienojuma vītne sūcpusē	39,59 mm (1¼" iekšējā vītne)	30,93 mm (1" iekšējā vītne)	30,93 mm (1" iekšējā vītne)	30,93 mm (1" iekšējā vītne)
Sūkņa pievienojuma vītne spiedpusē	30,93 mm (1" iekšējā vītne)	30,93 mm (1" iekšējā vītne)	30,93 mm (1" iekšējā vītne)	30,93 mm (1" iekšējā vītne)
Maksimālais ražīgums ( $Q_{max}$ ) <sup>1)</sup>	4300 l / h	3600 l / h	2800 l / h	3300 l / h
Maksimālais spiediens <sup>3)</sup>	4,4 bar	4,0 bar	4,2 bar	4,6 bar
Maks. celšanas augstums ( $H_{max}$ ) <sup>1) 3)</sup>	44 m	40 m	42 m	46 m
Maks. uzsūkšanas augstums	8 m	8 m	8 m	8 m
Maks. pieļaujамais spiediens	6 bar	6 bar	6 bar	6 bar
Min. apkārtējās vides temperatūra	5 °C	5 °C	5 °C	5 °C
Maks. apkārtējās vides temperatūra	40 °C	40 °C	40 °C	40 °C
Sūknējamā šķidruma min. temperatūra ( $T_{min}$ )	2 °C	2 °C	2 °C	2 °C
Sūknējamā šķidruma maks. temperatūra ( $T_{max}$ )	35 °C	35 °C	35 °C	35 °C
Maksimālais ieslēgšanās skaits stundā	40, ar vienmērīgu sadalījumu	40, ar vienmērīgu sadalījumu	40, ar vienmērīgu sadalījumu	40, ar vienmērīgu sadalījumu
Elektrokabeļa garums	1,5 m	1,5 m	1,5 m	1,5 m
Elektrokabeļa izpildījums	H05RN-F	H05RN-F	H05RN-F	H05RN-F
Svars (neto)	14,1 kg	11,2 kg	13,05 kg	13,35 kg
Garantētais skaņas līmenis (LWA) <sup>2)</sup>	83 dB	83 dB	83 dB	83 dB
Izmērītais skaņas līmenis (LWA) <sup>2)</sup>	81,4 dB	81,3 dB	81,4 dB	81,4 dB
Skaņas spiediena līmenis (LpA) <sup>2)</sup>	73,4 dB	73,3 dB	73,4 dB	73,4 dB
Izmēri (garums x platums x augstums)	48 x 28 x 50 cm	46 x 27 x 53 cm	48 x 28 x 52 cm	48 x 28 x 52 cm
Artikula numurs	108314	108316	108318	108320

1) Vērtības tika iegūtas ar neierobežotu un nesamazinātu ieplūdi un izplūdi

2) Saskaņā ar priekšrakstu EN 12639 iegūtas skaņas izmetes vērtības. Mērīšanas metode saskaņā ar standartu EN ISO 3744.

3) Rūpnīcā sākotnēji iestatītais spiediena slēdža izslēgšanās spiediens ir iestādīts uz aptuveni 3 bāriem. Skatiet nodaļu „Spiediena slēdža iestatīšana”.

Modelis	Garden Jet 600	Jet 1500
Tīkla spriegums / frekvence	230 V - 50 Hz	230 V - 50 Hz
Absorbētā jauda P1	550 W	900 W
Nominālā jauda P2	370 W	750 W
Aizsardzības klase	IP44	IP44
Sūkņa pievienojuma vītne sūcpusē	33,25 mm (1" ārējā vītne)	39,59 mm (1 1/4" iekšējā vītne)
Sūkņa pievienojuma vītne spiedpusē	33,25 mm (1" ārējā vītne)	30,93 mm (1" iekšējā vītne)
Maksimālais ražīgums (Q <sub>max</sub> ) <sup>1)</sup>	2800 l / h	4300 l / h
Maksimālais spiediens	4,2 bar	4,4 bar
Maks. celšanas augstums (H <sub>max</sub> ) <sup>1)</sup>	42 m	44 m
Maks. uzsūkšanas augstums	8 m	8 m
Maks. pieļaujамais spiediens	6 bar	6 bar
Min. apkārtējās vides temperatūra	5 °C	5 °C
Maks. apkārtējās vides temperatūra	40 °C	40 °C
Sūknējamā šķidrums minimālā temperatūra (T <sub>min</sub> )	2 °C	2 °C
Sūknējamā šķidrums maksimālā temperatūra (T <sub>max</sub> )	35 °C	35 °C
Maksimālais ieslēgšanās skaits stundā	40, ar vienmērīgu sadalījumu	40, ar vienmērīgu sadalījumu
Elektrokabeļa garums	1,5 m	1,5 m
Elektrokabeļa izpildījums	H07RN-F	H07RN-F
Svars (neto)	5,95 kg	8,25 kg
Garantētais skaņas līmenis (LWA) <sup>2)</sup>	81 dB	78 dB
Izmērītais skaņas līmenis (LWA) <sup>2)</sup>	79,2 dB	75,8 dB
Skaņas spiediena līmenis (LpA) <sup>2)</sup>	64,9 dB	67,8 dB
Izmēri (garums x platums x augstums)	35 x 18 x 23 cm	36 x 18 x 23,5 cm
Artikula numurs	108310	108312

<sup>1)</sup> Vērtības tika iegūtas ar neierobežotu un nesamazinātu ieplūdi un izplūdi

<sup>2)</sup> Saskaņā ar priekšrakstu EN 12639 iegūtas skaņas izmetes vērtības. Mērīšanas metode saskaņā ar standartu EN ISO 3744.

## 4. Piegādes komplekts

Šī izstrādājuma piegādes komplektā ietilpst:

Sūknis ar elektrokabeli – 1gab., lietošanas pamācība – 1gab.

Pārbaudiet piegādes komplektu.

Ja iespējams, līdz garantijas laika beigām saglabājiet iepakojumu. Iepakojuma materiālu utilizējiet saskaņā ar vides aizsardzības noteikumiem.

## 5. Uzstādīšana

### 5.1. Vispārīgi uzstādīšanas norādījumi



Uzstādīšanas laikā sūkni nedrīkst pieslēgt strāvas tīklam.



Sūknis jāuzstāda sausā vietā, kur vides temperatūra nav augstāka par 40 °C un zemāka par 5 °C. Sūknis un visa pieslēgumu sistēma ir jāaizsargā pret aizsalšanu un laika apstākļu ietekmi.



Uzstādot sūkni, jāpievērš uzmanība pietiekamai motora dzesēšanai.



Visiem cauruļvadu pievienojumiem jābūt hermētiskiem, jo nehermētiski pievienoti cauruļvadi var ietekmēt sūkņa ražīgumu un izraisīt ievērojamus bojājumus. Tādēļ noteikti ar teflona lenti rūpīgi noblīvējiet cauruļvadu savienojumus ar sūkni. Tikai tāda blīvēšanas materiāla izmantošana kā teflons nodrošina hermētisku montāžu.

Pievelkot uzmavas, izvairieties no pārlika spēka izmantošanas, kas var izraisīt bojājumus.

Pārvietojot cauruļvadus, pievērsiet uzmanību, lai uz sūkni neiedarbotos to svars, kā arī vibrācijas vai spiedieni.

Pievērsiet uzmanību arī attēliem, kas atrodas lietošanas pamācības beigās kā pielikums. Skaitļi un citi dati, kas norādīti turpmāk redzamo izpildījumu iekavās, attiecas uz šiem attēliem.

## 5.2. Sūcvada uzstādīšana



Sūcvada galā jāuzstāda pretvārsts ar iesūkšanas sietu.

Izmantojiet sūcvadu (2) ar tādu pašu diametru, kāds ir sūkņa iesūkšanas urbumam (1).

Sūcvada galā jāuzstāda pretvārsts (3) ar iesūkšanas sietu (4). Siets pasargā no ūdenī esošām rupjākām piesārņojuma daļiņām, kas var nosprostot vai bojāt sūkni vai cauruļvadu sistēmu. Pretvārsts novērš spiediena pazemināšanos pēc sūkņa izslēgšanās. Turklāt tas vienkāršo sūcvada atgaisošanu, iepildot ūdeni.

Pretvārstam ar iesūkšanas sietu jāatrodas vismaz 0,5 m zem sūknējamā šķidrums virsmas (HI).

Tādējādi tiek novērsta iespējamība iesūkt gaisu. Turklāt jāpievērš uzmanība sūcvada pietiekamam attālumam līdz gruntij un līdz avotu, upju, dīķu u.c krastiem, lai novērstu grants, oļu, augu u.c iesūkšanu.

## 5.3. Spiedvada uzstādīšana

Spiedvads (11) padod sūknējamo šķidrumu no sūkņa uz apgādes vietu. Lai izvairītos no plūsmas zaudējumiem, ieteicams izmantot spiedvadu, kuram ir vismaz tāds pats diametrs kā sūkņa ūdens padeves urbumam (5).

Sūkņa padevē jāuzstāda spiedvads ar pretvārstu (6), lai pasargātu sūkni no hidrauliskā trieciena izraisītiem bojājumiem.

Lai atvieglotu apkopes darbus, ieteicams aiz sūkņa un pretvārsta uzstādīt arī noslēgšanas ventili (7).

Tā priekšrocība ir, ka sūkņa demontāžas laikā, aizverot noslēgšanas ventili, netiek iztukšots spiedvads.

## 5.4. Pastāvīga uzstādīšana



Pastāvīgas uzstādīšanas gadījumā jāpievērš uzmanība elektrības pieslēgumam, lai varētu viegli piekļūt kontaktdakšai.

Pastāvīgas uzstādīšanas gadījumā sūknis jāpiestiprina pie piemērotas stabilas virsmas. Lai samazinātu vibrācijas, ieteicams starp sūkni un atbalsta virsmu ievietot pretvibrācijas materiālu, piem., gumijas slāni.

## 5.5. Sūkņa izmantošana pie dārza dīķiem un līdzīgām vietām



Sūkņa izmantošana pie dārza dīķiem un līdzīgām vietām atļauta tikai tad, ja neviena persona neatrodas saskarē ar ūdeni.

Lietojot sūkni pie dārza dīķiem vai līdzīgām vietām, tas jāapgādā ar strāvas noplūdes automātu (nominālā noplūdes strāva 30 mA).

Izmantošana šādās vietās ir atļauta tikai tad, ja sūknis uzstādīts stabili un pret applūšanu drošā vietā vismaz divus metrus no ūdenstīlpnes malas un aizsargāts ar stabilu stiprinājumu pret iekrišanu ūdenstīlpnē.

## 6. Elektrības pieslēgums

Sūkņis ir apgādāts ar pieslēguma kabeli un kontaktdakšu.

Lai izvairītos no apdraudējuma, tīkla pieslēguma kabeli un kontaktdakšu drīkst nomainīt tikai speciālists.

Nenesiet sūkni, turot aiz tīkla pieslēguma kabeļa, un neizmantojiet to kontaktdakšas atvienošanai no kontaktlīdzdas.

Pasargājiet kontaktdakšu un tīkla pieslēguma kabeli no karstuma, eļļas un asām malām.



Tehniskajos datos minētajiem parametriem jāatbilst pieejamā tīkla spriegumam. Par uzstādīšanu atbildīgajai personai ir jāpārlicinās, vai elektrības pieslēgumam ir nodrošināts standartiem atbilstošs zemējums.



Elektrības pieslēgumam ir jābūt apgādātam ar strāvas noplūdes automātu 30 mA.



Pagarinājuma kabelim nedrīkst būt mazāks šķērsriezums nekā kabelim ar saīsināto apzīmējumu H07RN-F (3 x 1,0 mm<sup>2</sup>). Kontaktdakša un savienojumu vietas ir jāaizsargā pret ūdens šļakatām.

## 7. Eksploatācijas sākšana

Pievērsiet uzmanību arī attēliem, kas atrodas lietošanas pamācības beigās kā pielikums. Skaitļi un citi dati, kas norādīti turpmāk redzamo izpildījumu iekavās, attiecas uz šiem attēliem.



Pirms sūkņa iedarbināšanas tā korpuss un sūcvads ir jāpielej ar ūdeni.



Sūkni drīkst izmantot tikai jaudas diapazonā, kas norādīts datu plāksnītē.



Jāizvairās no tukšgaitas — sūkņa darbināšanas bez ūdens — jo ūdens trūkums var izraisīt sūkņa pārkaršanu. Tādējādi var rasties nopietni sūkņa bojājumi. Turklāt tad sistēmā atrodas karsts ūdens, kas rada applaucēšanās risku. Pārkaršuša sūkņa gadījumā atvienojiet kontaktdakšu un ļaujiet sistēmai atdzist.



Izvairieties no mitruma tiešas nonākšanas uz sūkņa (piem., darbinot laistītājus). Nenovietojiet sūkni lietū. Pievērsiet uzmanību, lai virs sūkņa neatrastos piloši cauruļvadu savienojumi. Neizmantojiet sūkni slapjā vai mitrā vidē. Pārlicinieties, vai sūkņis un elektrības spraudņu savienojumi atrodas pret pārplūšanu drošā zonā.



Sūkņis nedrīkst darboties, ja ir aizvērts sūcvads.

Katrā eksploatēšanas reizē vislielākā uzmanība jāpievērš sūkņa drošam un noturīgam uzstādījumam. Sūkņi jānovieto uz līdzenas pamatnes un stabilā pozīcijā.

Pirms katras izmantošanas reizes veiciet vizuālu sūkņa pārbaudi. Tas jo īpaši noderīgi ir tīkla pieslēguma kabelim un kontaktdakšai. Pievērsiet uzmanību, lai visas skrūves būtu cieši pievilktas un pieslēgumi nebūtu bojāti. Bojātu sūkņi nedrīkst izmantot. Bojājuma gadījumā sūkņi ir jāpārbauda remontdarbnīcā.

Pirmajā eksploatācijas reizē sūkņa korpuss (8) ir pilnīgi jāatgaiso. Tāpēc pa uzpildes atveri (9) piepildiet sūkņa korpusu (8) ar ūdeni. Pārbaudiet, vai nerodas noplūdes. Pēc tam hermētiski noslēdziet uzpildes atveri. Ieteicams papildus atgaisot arī sūcvadu (2), uzpildot ar ūdeni.

DELFIN elektrosūkņi ir pašiesūcoši, un tāpēc tos var sākt eksploatēt, ar ūdeni piepildot tikai sūkņa korpusu. Šajā gadījumā sūkņim vajag nedaudz laika, līdz tas iesūc sūknējamo šķidrumu un sāk tā

padevi. Turklāt šajā gadījumā iespējams, ka būs nepieciešams veikt vairākkārtēju sūkņa korpusa uzpildi. Tas ir atkarīgs no iesūkšanas pārvada garuma un diametra.

Pēc šīs uzpildes atveriet krānu, lai tādējādi iesūkšanas laikā izspiestu gaisu.

Iespraudiet kontaktdakšu 230 V maiņstrāvas kontaktligzdā. Sūknis uzreiz sāk darboties. Ja šķidrums tiek sūknēts vienmērīgi un bez gaisa piejaukuma, sistēma ir gatava ekspluatācijai. Ventīli tad var aizvērt. Sasniedzot izslēgšanās spiedienu, sūknis izslēdzas.

Ja sūknis ilgāku laiku nav ekspluatēts, lai sāktu atkārtotu ekspluatāciju, ir jāatkārto aprakstītās darbības.

## 8. Aizsardzība pret tukšgaitu

DELFIN sūkņa elektrodzinējā ir iebūvēts bimetāla siltuma relejs īslaicīgai motora aizsardzībai pret pārkaršanu. Releja nostrādes reižu skaits ir ierobežots (5-6 reizes).

Iespējamie cēloņi un to novēršanas iespējas ir minētas nodaļā „Apkope un palīdzība traucējumu gadījumos”.

## 9. Spiediena slēdža iestatīšana



Sākotnēji iestatīto ieslēgšanās un izslēgšanās spiedienu drīkst mainīt tikai speciālists.

DELFIN elektrosūkņi ieslēdzas sistēmas spiediena samazinājuma dēļ, ko parasti izraisa ūdens ventiļa vai citas ūdeni patērējošas ietaises atvēršana, kad sistēmā sasniegts ieslēgšanās spiediens. Izslēgšanās notiek, ja, aizverot apgādes sistēmā kādu ūdeni patērējošu ietaisi, sistēmā atkal palielinās spiediens, līdz tiek sasniegts izslēgšanās spiediens. Rūpnīcā iestatītais ieslēgšanās spiediens ir 2 bāri, izslēgšanās spiediens – 3 bāri. Saskaņā ar pieredzi šīs vērtības lielākajā daļā gadījumu ir ideāli piemērotas. Ja nepieciešams veikt iestatījumu izmaiņas, vērsieties pie speciālista.

## 10. Sūkņa izmantošana ar priekšfiltru

Abrazīvas vielas sūknējamā šķidrumā, piemēram, smiltis, paātrina sūkņa nolietojumu un samazina ražīgumu. Šādas vielas saturošu šķidrumu sūknēšanai ieteicams pirms sūkņa uzstādīt priekšfiltru. Filtrs no ūdens atdala smiltis un līdzīgas daļiņas, tādējādi samazinot nodilšanu un pagarinot sūkņa darbības ilgumu.

Izmantojot priekšfiltru, maksimālais ražīgums tiek samazināts par aptuveni 5%. Filtra darbība ir regulāri jāpārbauda. Attiecīgi ir jāiztīra vai jānomaina filtra ieliktnis.

## 11. Apkope un palīdzība traucējumu gadījumos



Pirms apkopes darbu veikšanas sūknis ir jāatslēdz no sprieguma. Ja tas netiek atvienots no strāvas tīkla, pastāv sūkņa nejaušas pašieslēgšanās risks.



Mēs neuzņemamies atbildību par bojājumiem, kuru pamatā ir nelietpratīgi veikti labošanas mēģinājumi. Bojājumi, kas radušies dažādu labošanas mēģinājumu dēļ, anulē visas garantijas prasības.

Regulāra apkope un rūpīga kopšana samazina iespējamo ekspluatācijas traucējumu risku un paildzina sūkņa darbības ilgumu.

Iespējamo ekspluatācijas traucējumu novēršanai ieteicams regulāri pārbaudīt radīto spiedienu un enerģijas patēriņu. Regulāri jāpārbauda arī gaisa spiediens spiedkatlā vismaz vienu reizi 6 mēnešu laikā. Turklāt sūknis ir jāatvieno no sprieguma un spiedvadā jāatver kāds ūdens ventīlis, lai tādējādi hidrauliskajā sistēmā vairs nebūtu spiediens. Pēc tam atveriet spiedkatla gaisa vārsta aizsargvāciņu. Pie gaisa vārsta, izmantojot gaisa spiediena mērītāju, izmēriet priekšspiedienu. Tam jābūt 1,5 bāri. Ja no rezervuāra vārsta izplūst ūdens, ir bojāta membrāna, un tā jānomaina.

Ja sūknis ilgāku laiku nav izmantots, tad sūknis un spiedkatls jāatbrīvo no ūdens. Sala gadījumā sūknī palikušais ūdens to sabojā. Uzglabājiet sūkni sausā un no sala pasargātā vietā.

Ekspluatācijas traucējumu gadījumā vispirms pārbaudiet, vai nav radusies apkopes kļūda vai kāds cits cēlonis, kas nav saistīts ar sūkņa defektu, piemēram, strāvas padeves pārtraukums.

Turpmāk redzamajā sarakstā uzskaitīti atsevišķi iespējamie sūkņa darbības traucējumi, iespējamie cēloņi un padomi to novēršanai. Visus minētos pasākumus drīkst veikt tikai tad, ja sūknis atvienots no sprieguma. Ja traucējumu nevarat novērst patstāvīgi, sazinieties speciālistu. Pievērsiet uzmanību tam, ka bojājumiem, ko izraisījuši nelietpratīgi labošanas mēģinājumi, garantija neattiecas.

Traucējums	Iespējamais cēlonis	Novēršana
1. Sūknis nesūknē šķidrumu un motors nedarbojas.	<ol style="list-style-type: none"> <li>Nav pieejama strāva.</li> <li>Ieslēgusies termiskā motora aizsargsistēma.</li> <li>Bojāts kondensators.</li> <li>Bloķēta motora vārpsta.</li> <li>Nepareizi iestatīts spiediena slēdzis.</li> </ol>	<ol style="list-style-type: none"> <li>Ar mērierīci pārbaudiet, vai ir pieejams spriegums (ievērojiet drošības norādījumus!). Pārbaudiet, vai pareizi iesprausta kontaktdakša.</li> <li>Atvienojiet sūkni no strāvas tīkla, ļaujiet sistēmai atdzist un pēc tam novērsiet cēloni.</li> <li>Sazinieties ar klientu apkalpošanas dienestu.</li> <li>Pārbaudiet cēloni un atbrīvojiet sūkni no bloķējošajiem elementiem.</li> <li>Sazinieties ar klientu apkalpošanas dienestu.</li> </ol>
2. Motors darbojas, bet sūknis nesūknē šķidrumu.	<ol style="list-style-type: none"> <li>Sūkņa korpus nav uzpildīts ar šķidrumu.</li> <li>Sūcīdā iekļuvis gaiss.</li> <li>Pārāk augsts iesūkšanas vai sūknēšanas augstums.</li> </ol>	<ol style="list-style-type: none"> <li>Uzpildiet sūkņa korpusu ar šķidrumu (skatiet nodaļu „Ekspluatācijas sākšana”).</li> <li>Pārbaudiet un pārliecinieties, vai: <ol style="list-style-type: none"> <li>ir hermētiski noslēgts sūcīdā un visi savienojumi;</li> <li>šķīdumā ir iegremdēts sūcīdā gals, ieskaitot pretvārstu;</li> <li>cieši aizveras un nav bloķēts pretvārsts ar iesūkšanas sietu;</li> <li>sūcīdam nav aizlūzumi, sašaurinājumi.</li> </ol> </li> <li>Veiciet izmaiņas uzstādīšanā, lai nepārsniegtu iesūkšanas augstuma vai sūknēšanas augstuma maksimālo vērtību.</li> </ol>
3. Sūknis pēc īsa ekspluatācijas laika apstājas, jo ieslēgusies termiskā motora aizsargsistēma.	<ol style="list-style-type: none"> <li>Elektrības pieslēgums neatbilst datu plāksnītē norādītajiem datiem.</li> <li>Cietvielas ir nosprostojušas sūkni vai sūcīdā.</li> <li>Pārāk augsta šķīduma vai vides temperatūra.</li> <li>Sūkņa tukšgaita.</li> </ol>	<ol style="list-style-type: none"> <li>Ar mērierīci pārbaudiet spriegumu pie pieslēguma kabeļa pārvadiem (ievērojiet drošības norādījumus!).</li> <li>Iztīriet sūkni un sūcīdā.</li> <li>Pievērsiet uzmanību, lai sūknētā šķīduma un vides temperatūra nepārsniegtu maksimāli atļautās vērtības.</li> <li>Novērsiet tukšgaitas cēloņus.</li> </ol>
4. Sūknis pārāk bieži izslēdzas un ieslēdzas.	<ol style="list-style-type: none"> <li>Bojāta spiedkatla membrāna.</li> <li>Spiedkatlā pārāk mazs priekšspiediens.</li> <li>Iesūkšanas pārvadā iekļuvis gaiss.</li> <li>Nehermētisks vai bloķēts pretvārsts.</li> </ol>	<ol style="list-style-type: none"> <li>Lieciet speciālistam nomainīt membrānu vai visu spiedkatlu.</li> <li>Izmantojot gaisa vārstu, palieliniet spiedienu, līdz tā vērtība sasniegusi 1,5 bārus. Vispirms ir jāatver spiedienvada patērētājs (piem., ūdens krāns), lai sistēmā vairs nebūtu spiediena.</li> <li>Skatiet punktu 2.2.</li> <li>Iztīriet pretvārstu vai bojājumu gadījumā nomainiet.</li> </ol>
5. Sūknis nenasniedz vajadzīgo spiedienu.	<ol style="list-style-type: none"> <li>Iestatīts pārāk zems izslēgšanas spiediens.</li> <li>Skatiet punktu 2.2.</li> </ol>	<ol style="list-style-type: none"> <li>Sazinieties ar klientu apkalpošanas dienestu.</li> <li>Skatiet punktu 2.2.</li> </ol>
6. Sūknis neizslēdzas.	<ol style="list-style-type: none"> <li>Iestatīts pārāk augsts izslēgšanās spiediens.</li> <li>Skatiet punktu 2.2.</li> </ol>	<ol style="list-style-type: none"> <li>Sazinieties ar klientu apkalpošanas dienestu.</li> <li>Skatiet punktu 2.2.</li> </ol>

## 12. Garantija

Sūknis ražots un pārbaudīts, izmantojot jaunākos tehnikas sasniegumus. Pārdevējs aizpildot garantiju, apliecina nevainojamu izstrādājuma materiāla stāvokli. Sūkņa garantijas laiks sākas tā iegādes dienā. Garantijas laikā bez maksas tiek novērsti visi bojājumi, kas attiecināmi uz materiāla defektiem un ražošanas kļūdām. Par reklamācijām jāziņo uzreiz pēc to konstatēšanas.

Garantijas prasības tiek anulētas, ja tiek konstatēta pircēja vai trešās puses iejaukšanās. Uz bojājumiem, kas radušies nepareizas lietošanas vai apkalpošanas, nepareizas uzstādīšanas vai uzglabāšanas, pieslēgšanas vai instalēšanas, kā arī pārlieta spēka lietošanas vai citu ārēju ietekmju dēļ, garantijas nosacījumi neattiecas.

Uz nodilstošām daļām, piemēram, darba rats, gredzenveida blīvējošās starplikas, membrāna spiedkatlā, kā arī spiediena slēdzi, palaišanas kondensatoru, garantijas nosacījumi neattiecas. Visas daļas ir izstrādātas ar lielu rūpību, izmantojot augstvērtīgus materiālus, un konstruētas ilgai darbībai. Nodilums ir atkarīgs no izmantošanas veida, izmantošanas intensitātes un apkopes intervāliem. Šajā lietošanas pamācībā minēto uzstādīšanas un apkopes norādījumu ievērošana nodrošina ilgāku dilstošo detaļu darbību.

Mēs paturam tiesības reklamācijas gadījumā bojātās detaļas uzlabot vai nomainīt, vai arī nomainīt sūkni. Nomainītās detaļas kļūst par mūsu īpašumu.

Citas prasības nav pamatojamas ar garantiju. Garantijas prasība pircējam jāapliecina ar pirkuma čeka oriģinālu.

Īpaši norādījumi:

1. Ja jūsu sūknis vairs nedarbojas pareizi, vispirms, pārbaudiet, vai nav radusies kāda apkopes kļūda vai cits cēlonis, kas var izraisīt ierīces sabojāšanu.
2. Gadījumā, ja bojāto sūkni nogādājat vai nosūtiet uz labošanas darbnīcu, pievienojiet šādus dokumentus:
  - pirkuma čeku;
  - radušās bojājuma aprakstu (pēc iespējas precīzāks apraksts atvieglo ātrāku salabošanu).
3. Pirms bojātā sūkņa nogādāšanas vai nosūtīšanas uz remontdarbnīcu, noņemiet visas tai pievienotās montāžas detaļas, kas neatbilst sūkņa oriģinālam. Ja pēc sūkņa atdošanas trūkst kāda no šīm montāžas detaļām, mēs par tām neuzņemamies nekādu atbildību.

### 13. Attēli

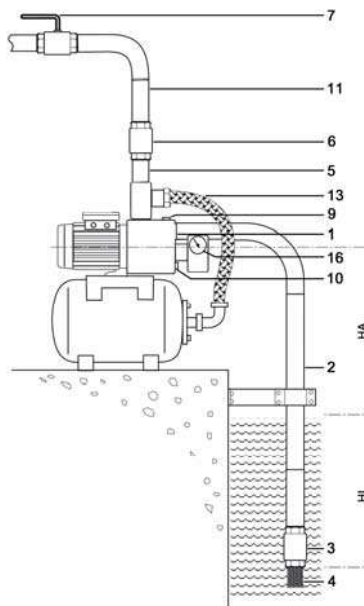
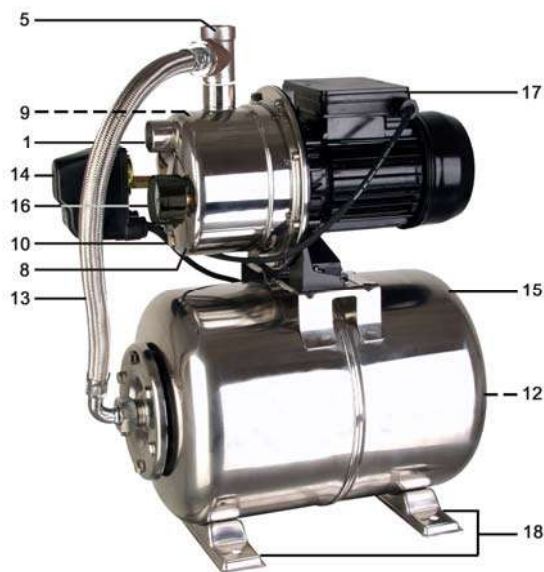

#### Funkciju daļas/detaļas

- |                     |   |                               |
|---------------------|---|-------------------------------|
| 1 Sūcvada urbums    | 7 Noslēgšanas vārsts*                         | 13 Šļūtene ar metāla aptinumu |
| 2 Sūcvads*          | 8 Sūkņa korpuss                               | 14 Spiediena slēdzis          |
| 3 Pretvārsts*       | 9 Ūdens iepildīšanas atvere                   | 15 Spiediena rezervuārs       |
| 4 Iesūkšanas siets* | 10 Ūdens izlaišanas atvere                    | 16 Manometrs                  |
| 5 Spiedvada urbums  | 11 Spiedvads*                                 | 17 Spaiļu kārba               |
| 6 Pretvārsts*       | 12 Spiedkatla gaisa ventilis ar aizsargvāciņu | 18 Balsta kājas               |

HA: Uzsūkšanas augstums

HI: Attālums starp ūdens virsmu un iesūkšanas pārvada ieeju (min. 0,3m)

\* Nav iekļauts piegādes komplektā

### 14. Rezerves daļu pasūtīšana

Rezerves daļu pasūtīšanu var veikt veikalā, kur iegādāts sūknis, vai arī griezties firmā "Akvedukts".

Adrese: "Akvedukti", Ķekavas novads, Ķekavas pagasts, LV-2111.

Tālrunis: 67408116.

E-pasts: serviss@akvedukts.lv.

### 15. Pakalpojumi

Garantijas prasību vai sūkņa darbības traucējumu vai remonta nepieciešamības gadījumā sazinieties ar savu veikalā, kur iegādāts sūknis, vai arī griezties firmā "Akvedukts".

Adrese: "Akvedukti", Ķekavas novads, Ķekavas pagasts, LV-2111.

Tālrunis: 67408116.

E-pasts: serviss@akvedukts.lv.



#### Tikai ES valstīm

Neizmetiet elektroiekārtu māsaimniecības atkritumos!

Saskaņā ar Eiropas Savienības Direktīvu 2012/19/EK par elektrisko un elektronisko iekārtu atkritumiem un to pielāgošanu nacionālajos likumos izlietotās elektroiekārtas tiek savāktas šķirti un saskaņā ar vides aizsardzības noteikumiem tiek piegādātas atkārtotai izmantošanai. Jautājumu gadījumā sazinieties ar vietējo atkritumu utilizācijas uzņēmumu.

Gerbiamas pirkėjų,  
Sveikiname Jus įsigijus naująjį įrenginį DELFIN!  
Kaip ir visi mūsų gaminiai įrenginys suprojektuotas ir pagamintas naudojant naujausias technines žinias.

Įrenginio gamyba ir surinkimas buvo atliktas remiantis moderniausia siurblių gamybos technologija ir naudojant patikimus elektros, elektroninius ir mechaninių dalių elementus, tai garantuoja aukštą kokybę ir ilgą Jūsų naujojo pirkinio tarnavimo laiką.

Tam, kad Jūs galėtumėte naudotis visais techniniais įrenginio privalumais atidžiai perskaitykite naudojimo instrukciją. Paaiškinantys paveikslėliai pateikti šios instrukcijos pabaigoje. Linkime Jums sėkmingai naudotis naujuoju gaminiu.

## 1. BENDROJI NAUDOJIMOSI INSTRUKCIJA

Atidžiai perskaitykite šią instrukciją ir susipažinkite su įrenginio valdymo ir tinkamo įrenginio eksploatavimo taisyklėmis. Mes neatsakome už pažeidimus, kurie iškyla dėl šių nurodymų ir instrukcijų nesilaikymo. Pažeidimams, kurie atsirado dėl instrukcijų nesilaikymo garantija netaikoma. Saugokite šį vadovą ir perleisdami įrenginį kitam naudotojui atiduokite ir šią instrukciją.

Asmenims kurie nėra susipažinę su šia instrukcija naudotis įrenginiu draudžiama.

Vaikai nuo 8 – erių metų, asmenys turintys ribotus fizinius, sensorinius ar protinius gebėjimus, o taip pat nepatyrę asmenys įrenginiu gali naudotis tik prižiūrimi patyrusio specialisto, arba yra gavę šio asmens, kuris ir yra atsakingas už jų saugumą, nurodymus kaip teisingai naudotis įrenginiu. Vaikams draudžiama žaisti su įrenginiu. Vaikai, be priežiūros, negali valyti įrenginio ar atlikti jo techninio aptarnavimo.

Draudžiama naudotis įrenginiu, jeigu vandenyje yra žmonių.

Siurblys turi būti sumontuotas kartu su srovės nuotekio apsauga (RCD /srovės nuotekio saugiklis) maks. 30 mA

Siekdami išvengti potencialių grėsmių, maitinimo laido pakeitimą patikėkite gamintojo serviso tarnybai ar kitai kompetetingai organizacijai.

Ypatingą dėmesį atkreipkite ir laikykitės visų nurodymų ir instrukcijų, pažymėtų šiais simboliais:



Nepaisat šiuo ženklu pažymėtų nurodymų yra didelė tikimybė, kad galite sukelti žalą žmonėms ir / ar materialinėms vertybėms.



Nepaisat šiuo ženklu pažymėtų nurodymų yra elektros smūgio pavojus, kuris gali sukelti asmens sužalojimą ir / ar materialinių vertybių sugadinimą.

Patikrinkite ar įrenginys nėra pažeistas jį transportuojant. Nustačius pažeidimus nedelsiant kreipkitės į pardavėją, tai atlikite ne vėliau kaip per 8 dienas nuo įrenginio įsigijimo dienos.

## 2. Taikymo sritis

Vandens tiekimo siurbLIAI DELFIN yra savisiurbLIAI siurbLIAI jie valdomi mechaniniu arba elektroniniu būdu ir yra skirti vandens automatiniam tiekimui. Tai aukštos kokybės produktas, turintis labai gerus techninius duomenis. SiurbLIAI skirti įvairiems tikslams: drėkinimui, vandens tiekimui gyvenamiesiems namams, vandens slėgio sukėlimui ir kt. Įrenginiai skirti siurbti švarų vandenį.

Tipinis vandens tiekimo sistemų taikymas apima: automatinį geriamojo vandens tiekimą gyvenamiesiems namams iš šulinių ar cisternų, automatinį sodų ar daržų laistymą, slėgio pakėlimą buitiniuose hidrauliniuose įrenginiuose.

Įrenginys neskirtas naudoti plaukiojimo baseinuose.

Šis produktas yra skirtas asmeniniam naudojimui ir netinka naudoti pramonės / gamybos tikslais arba nepetraukiamai cirkuliacijai.



Siurblys nėra skirtas sūraus vandens, nuotekų, degių, korozinių, sprogstamųjų arba kitų pavojingų skysčių siurbimui. Skysčio temperatūra turi neviršyti techninių duomenų lentelėje nurodytų maksimalios ir minimalios temperatūros reikšmių.

### 3. Techniniai duomenys

Modelis	Jet 1500-25H	Jet 800 INOX-22H	Jet 600-22H	Jet 800-22H
Kintamoji srove įtampa / dažnis	230 V - 50 Hz	230 V - 50 Hz	230 V - 50 Hz	230 V - 50 Hz
Paleidimo galingumas P1	900 W	650 W	600 W	800 W
Nominalus galingumas P2	750 W	400 W	370 W	500 W
Apsaugos klasė	IP44	IPX4	IP44	IP44
Pasiurbimo pajungimo anga	39,59 mm (1¼" vid.sr.)	30,93 mm (1" vid.sr.)	30,93 mm (1" vid.sr.)	30,93 mm (1" vid.sr.)
Slėginio pajungimo anga	30,93 mm (1" vid.sr.)	30,93 mm (1" vid.sr.)	30,93 mm (1" vid.sr.)	30,93 mm (1" vid.sr.)
Didžiausias našumas (Q <sub>max</sub> ) <sup>1)</sup>	4300 l / val.	3600 l / val.	2800 l / val.	3300 l / val.
Didžiausias spaudimas <sup>3)</sup>	4,4 bar	4,0 bar	4,2 bar	4,6 bar
Didžiausias vandens pakėlimo aukštis (H <sub>max</sub> ) <sup>1) 3)</sup>	44 m	40 m	42 m	46 m
Maksimalus pasiurbimo aukštis	8 m	8 m	8 m	8 m
Maksimalus leidžiamas darbinis slėgis	6 bar	6 bar	6 bar	6 bar
Mažiausia aplinkos temperatūra	5 °C	5 °C	5 °C	5 °C
Didžiausia aplinkos temperatūra	40 °C	40 °C	40 °C	40 °C
Mažiausia skysčio temperatūra (T <sub>min</sub> )	2 °C	2 °C	2 °C	2 °C
Didžiausia skysčio temperatūra (T <sub>max</sub> )	35 °C	35 °C	35 °C	35 °C
Didžiausias paleidimų į valandą skaičius	40, tolygiai paskirstytų	40, tolygiai paskirstytų	40, tolygiai paskirstytų	40, tolygiai paskirstytų
Pajungimo laidas	1,5 m	1,5 m	1,5 m	1,5 m
Laidas	H05RN-F	H05RN-F	H05RN-F	H05RN-F
Svoris (netto)	14,1 kg	11,2 kg	13,05 kg	13,35 kg
Garso lygis (LWA) <sup>2)</sup>	83 dB	83 dB	83 dB	83 dB
Išmatuotas garso lygis (LWA) <sup>2)</sup>	81,4 dB	81,3 dB	81,4 dB	81,4 dB
Slėgio garso lygis (LpA) <sup>2)</sup>	73,4 dB	73,3 dB	73,4 dB	73,4 dB
Išmatavimai (plotis x gylis x aukštis)	48 x 28 x 50 cm	46 x 27 x 53 cm	48 x 28 x 52 cm	48 x 28 x 52 cm
Gaminio numeris	108314	108316	108318	108320

<sup>1)</sup> Didžiausi pajėgumai buvo apskaičiuoti su laisvu, nesumažintu įleidimo ir išleidimo angų dydžiu.

<sup>2)</sup> Triukšmo rodikliai gauti laikantis triukšmo bandymo taisyklių EN 12639 reikalavimų. Matavimo metodas pagal EN ISO 3744.

<sup>3)</sup> Slėgio rėlė gamykloje yra iš anksto sureguliuota ir nustatytas maksimalus 3 bar slėgis (barometrinis aukštis 30 m.), teoriškai įmanoma sureguliuoti slėgį iki "Maksimalaus slėgio". Norėdami pakelti slėgį iki jūsų poreikius atitinkančios reikšmės kreipkitės į kvalifikuotą specialistą. Taip pat žiūrėkite "9 Slėgio rėlės reguliavimas."



Modelis	Garden Jet 600	Jet 1500
Kintamoji srove įtampa / dažnis	230 V - 50 Hz	230 V - 50 Hz
Paleidimo galingumas P1	550 W	900 W
Nominalus galingumas P2	370 W	750 W
Apsaugos klasė	IP44	IP44
Pasiurbimo pajungimo anga	33,25 mm (1" išor.sr.)	39,59 mm (1¼" vid.sr.)
Slėginio pajungimo anga	33,25 mm (1" išor.sr.)	30,93 mm (1" vid.sr.)
Didžiausias našumas (Q <sub>max</sub> ) <sup>1)</sup>	2800 l / val.	4300 l / val.
Didžiausias spaudimas	4,2 bar	4,4 bar
Didžiausias vandens pakėlimo aukštis (H <sub>max</sub> ) <sup>1)</sup>	42 m	44 m
Maksimalus pasiurbimo aukštis	8 m	8 m
Maksimalus leidžiamas darbinis slėgis	6 bar	6 bar
Mažiausia aplinkos temperatūra	5 °C	5 °C
Didžiausia aplinkos temperatūra	40 °C	40 °C
Mažiausia skysčio temperatūra (T <sub>min</sub> )	2 °C	2 °C
Didžiausia skysčio temperatūra (T <sub>max</sub> )	35 °C	35 °C
Didžiausias paleidimų į valandą skaičius	40, tolygiai paskirstytų	40, tolygiai paskirstytų
Pajungimo laidas	1,5 m	1,5 m
Laidas	H07RN-F	H07RN-F
Svoris (netto)	5,95 kg	8,25 kg
Garso lygis (LWA) <sup>2)</sup>	81 dB	78 dB
Išmatuotas garso lygis (LWA) <sup>2)</sup>	79,2 dB	75,8 dB
Slėgio garso lygis (LpA) <sup>2)</sup>	64,9 dB	67,8 dB
Išmatavimai (plotis x gylis x aukštis)	35 x 18 x 23 cm	36 x 18 x 23,5 cm
Gaminio numeris	108310	108312

<sup>1)</sup> Didžiausi pajėgumai buvo apskaičiuoti su laisvu, nesumažintu įleidimo ir išleidimo angų dydžiu.

<sup>2)</sup> Triukšmo rodikliai gauti laikantis triukšmo bandymo taisyklių EN 12639 reikalavimų. Matavimo metodas pagal EN ISO 3744.

## 4. Pakuotės turinys

Pakuotėje rasite:

Buitinį siurbį su elektros laidu-1 vnt., eksploataavimo instrukciją-1 vnt.

Patikrinkite pakuotės turinį.

Pakuotę saugokite iki gaminio garantinio laiko pabaigos. Pakuotės medžiagas utilizuokite nekenksmingu aplinkai būdu.

## 5. Montavimas

### 5.1. Bendrosios montavimo nuorodos



Viso montavimo metu neįjunkite įrenginio į elektros tinklą.



Siurbį montuokite sausoje vietoje, sumontavimo vietos aplinkos temperatūra turi būti neaukštesnė nei 40 °C ir nežemesnė nei 5 °C. Siurbį ir visą sistemą reikia saugoti nuo užšalimo ir atmosferinio poveikio.



Montuodami įrenginį atkreipkite dėmesį į tai, kad siurblio varikliui yra būtina ventiliacija ir dėl to turi būti garantuotas laisvas oro cirkuliavimas apie jį.

Visi sujungti vamzdiniai turi būti visiškai sandarūs, nes nesandarūs sujungimai sumažina siurblio efektyvumą ir gali sukelti rimtą žalą. Todėl būtina gerai hermetizuoti srieginius sujungimus tarpusavyje ir prie siurblio. Tam rekomenduojame naudoti tefloninę juostą. Hermetizavus sujungimus teflonine juosta, užtikrinamas sistemos sandarumas.

Verždami sriegines jungtis nenaudokite per daug jėgos, priešingu atveju galite pažeisti sriegius. Atkreipkite dėmesį į piešinius, pateiktus šio vadovo priede. Skaičiai ir kiti duomenys, kurie yra šios instrukcijos skliaustuose yra nuorodos į piešinius šio vadovo priede.

## 5.2. Pasiurbiamojo vamzdinio montavimas



Pasiurbiamojo vamzdžio gale privalo būti sumontuotas atbulinis vožtuvas su grubaus valymo filtru.

Sumontuokite pasiurbimo vamzdinį (2), jis turi būti tokio pat diametro kaip ir siurblio pasiurbimo anga(1).

Pasiurbimo vamzdžio gale turi būti sumontuotas atbulinis vožtuvas (3) su grubaus valymo filtru (4). Filtras sulauko stambias vandenyje esančias šiukšles, kurios nesumontavus filtro patektų į siurblį ir jį sugadintų arba užkištų ir pažeistų toliau esantį vamzdinį. Atbulinis vožtuvas, po siurblio išsijungimo, neleidžia vandeniui išbėgti atgal į vandens talpą. Taip pat atbulinis vožtuvas reikalingas tam, kad būtų įmanoma užpildyti pasiurbimo vamzdį vandeniu prieš pirmąjį siurblio paleidimą. Atbulinis vožtuvas ir filtras, kartu su pasiurbimo vamzdžio galu turi būti paniręs į vandenį ne mažiau nei 0,3 m (HI) tam, kad neįvyktų oro pasiurbimas. Taip pat reikia atkreipti dėmesį į tai, kad atbulinis vožtuvas būtų pakankamu atstumu nutolęs nuo upės ar ežero dugno, kad nebūtų pasiurbti akmenukai, augmenija ir t.t.

## 5.3. Spaudiminio vamzdinio montavimas

Spaudiminis vamzdynas (11) perduoda pumpuojamą vandenį nuo siurblio iki vandens naudojimo vietos. Kad išvengtumėte vandens slėgio ir diabeto nuostolių patariame naudoti tokio pat skersmens vamzdinį koks yra išeinamasis siurblio angos diametras (5). Ant siurblio vandens išėjimo angos sumontuokite atbulinį vožtuvą.(6).Tai reikalinga tam, kad apsaugoti siurblį nuo hidraulinių smūgių.Taip pat siekiant palengvinti siurblio techninį aptarnavimą už atbulinio vožtuvo rekomenduojama pastatyti ventilį (7) tai palengvina siurblio užpylimo darbus atlikus jo remontą ar keitimą, nes vamzdyne už siurblio lieka vandens.

## 5.4. Stacionarus įrengimas



Montuojant siurblį stacionariai tai atlikite taip, kad elektros kištukas būtų lengvai prieinamas.

Montuodami siurblį stacionariai, tvirtinkite jį prie stabilaus atraminio pagrindo. Siekiant sumažinti vibraciją rekomenduojame tarp siurblio ir atraminio pagrindo pakloti antivibracinę medžiagą, pvz.: gumos sluoksnį.

## 5.5. Siurblio naudojimas sodų tvenkiniuose ir panašiose vietose



Siurblio naudojimas sodų tvenkiniuose ir panašiose vietose leistinas su sąlyga, kad vanduo tiesiogiai nekontaktuos su žmonėmis.

Siurblio naudojimui sodų tvenkiniuose ir panašiose vietose jis turi būti pajungtas per automatinį išjungėją kuris atjungtų siurblį esant srovės nuotekiui. Išjungėjo nominali pažeidimų stovės reikšmė turi būti 30 mA .

Tokiose vietose siurblio eksploatacija leistina tik tuo atveju jeigu jis stabiliai įtvirtintas siekiant išvengti apvirtimo, apsaugotas nuo užliejimo ir atstumas nuo vandens yra ne mažiau kaip 2 m.

## 6. Elektrinis pajungimas

Įrenginys yra su elektros laidu ir kištuku. Siekiant išvengti sužalojimų elektros laidą ir kištuką leidžiama keisti tik specialistams. Nekilnokite siurblio už elektros laido ir neištraukinėkite kištuko iš elektros lizdo suėmę už elektros laido. Saugokite kištuką ir elektros laidą nuo perkaitimo, tepalų ir aštrių daiktų.



Tiklo įtampa turi atitikti duomenis nurodytus techninių duomenų lentelėje. Už įrenginio elektrinį pajungimą atsakingas asmuo turi užtikrinti, kad elektros lizde į kurį bus jungiamas įrenginys yra atitinkantis standartus įžeminimas.



Elektrinis pajungimas turi būti įrengtas kartu su jautriu automatinio išjungėju  $\Delta = 30 \text{ mA}$



Prailginimo laidas negali būti mažesnio skersmens nei originalus įrenginio pajungimo laidas H07RN-F (3 x 1,0 mm<sup>2</sup>). Kištukas ir sujungimai turi būti apsaugoti nuo atsitiktinių vandens pusrų.

## 7. Paleidimas

Atkreipkite dėmesį į piešinius, pateiktus šio vadovo priede. Skaičiai ir kiti duomenys, kurie yra šios instrukcijos skliaustuose yra nuorodos į piešinius šio vadovo priede.



Atliekant pirmąjį paleidimą būtina siurblio korpusą ir pasiurbimo vamzdyną užpildyti vandeniu.

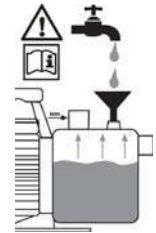

Siurbį leidžiama naudoti tik tose galingumo ribose kurios nurodytos techninių parametrų lentelėse.



Saugokite įrenginį nuo sausos eigos (darbo be vandens) ir nepertraukiamo siurblio darbo nesukeliant slėgio (užsikimšus siurblio vidinėms dalims) nes priešingu atveju siurblys perkais, vidinės jo dalys nuo perkaitimo deformuosis ir siurbį teks remontuoti. Taip pat yra didelė nudegimo tikimybė, nes sistemoje yra labai karšto vandens. Siurbliui perkaitus atjunkite jį nuo elektros maitinimo ir palaukite kol atvės.



Saugokite siurbį nuo drėgmės ir lietaus, nenaudokite jo drėgnose patalpose. Įsitikinkite kad virš siurblio esantys sujungimai sandarūs. Nestatykite siurblio vietose kurias gali užlieti vanduo.



Nejunkite siurblio užsukę vandens padavimo vamzdyną.

Prieš kiekvieną paleidimą įsitikinkite, kad siurblys patikimai prijungtas. Įrenginys turi būti sumontuotas ant lygaus pagrindo, lygioje padėtyje. Prieš kiekvieną paleidimą atlikite vizualųjį patikrinimą. Ypatinę dėmesį atkreipkite į siurblio elektrinį pajungimą. Apžiūrėkite visus sujungimus. Netvarkingu ar pažeistu siurbliu naudotis negalima. Pažeidimų atveju kreipkitės į serviso tarnybą.

Atliekant pirmąjį paleidimą iš siurblio korpuso reikia išleisti orą (8). Norint tai atlikti reikia siurblio korpusą (8), per užpylino angą (9), užpildyti vandeniu. Tai atlikę patikrinkite ar sandarūs sujungimai, patikimai užsukite įleidimo angos aklę. Rekomenduojama ora išleisti užpildant vandeniu ir pasiurbimo vamzdyną (2). Elektriniai siurbLIAI DELFIN yra savisiurbIAI, dėl to jie gali pradėti darbą ir nepilnai užpildžius pasiurbimo vamzdyną, užtenka užpildyti tik siurblio korpusą. Tačiau tam jiems reikia daugiau laiko ir gali tekti siurblio korpusą užpildyti keletą kartų. Tai tiesiogiai susiję su pasiurbimo vamzdyno ilgiu bei skersmeniu. Atlikus pasiurbimo vamzdyno užpildymą, ora išleiskite ir iš slėginio vamzdyno tai atlikite atsukę ventilių (7) ir vandens čiaupą vandens naudojimo vietoje.

Įkiškite elektros kištuką į kintamos srovės elektros lizdą 230 V. Siurblys iš karto ims veikti. Jeigu vanduo teka tolygiai ir nėra oro plūpsnių, sistema paruošta darbui. Po to užsukite vandens čiaupą.

Pasiekęs nustatytą vandens slėgį, slėginuose vamzdžiuose, siurblys išsijungs. Jeigu siurblys ilgą laiką nebuvo naudojamas, norint atlikti jo pajungimą reikia pakartoti aprašytus veiksmus iš naujo.

## 8. Apsauga nuo sausos eigos

Į variklio apviją įmontuota bimetalinė relė, kuri trumpalaikiai apsaugo siurbį nuo perkaitimo. Suveikimų skaičius ribotas (nuo 5 iki 6 kartų).

Galimus gedimus ir jų pašalinimo būdus rasite skiltyje „Techninis aptarnavimas ir gedimų šalinimas“.

## 9. Slėgio rėlės reguliavimas



Atlikti slėgio rėlės reguliavimą leidžiama tik kvalifikuotam specialistui.

Elektrinis siurblys DELFIN įsijungia tik tuo atveju jei dėl atsukto vandens čiaupo ar įsijungus kitam vandenį naudojančiam įrenginiui krinta vandens slėgis sistemoje ir pasiekiamas žemiausias nustatytas slėgio lygis. Siurblys išsijungia tada kai užsukus vandens čiaupą ar išsijungus kitam vandenį naudojančiam įrenginiui slėgis vandentiekio sistemoje pakyla iki didžiausio nustatyto slėgio lygio. Gamykloje relė yra nustatoma taip, kad sistemoje nukritus slėgiui iki 2 bar. ji įjungtų siurbį, o slėgiui pakilus iki 3 bar. išjungtų. Tai yra parametrai dažniausiai atitinkantis buitinius vandens vartotojų poreikius. Jeigu šiuos parametrus Jums reikia pritaikyti prie Jūsų specifinių poreikių kreipkitės į specialistus.

## 10. Siurblio darbas su grubaus valymo filtru

Abrazyvinės medžiagos pumpuojamame vandenyje, tokios kaip smėlis, pagreitina siurblio susidėvimą bei sumažina siurblio produktyvumą. Jeigu vandenyje yra tokių priemaišų naudokite grubaus valymo filtrą. Naudojant šį filtrą pašalinamas smėlis ir kitos dalelės. Tokiu būdu Jūs sumažinsite siurblio nusidėvimą ir prailginsite jo tarnavimo laiką. Naudojant šį filtrą siurblio našumas sumažėja apie 5 %.

Filtro darbą reikia nuolat stebėti, esant reikalui jį pravalyti ar pakeisti.

## 11. Techninis aptarnavimas ir gedimų šalinimas



Prieš atlikdami siurblio techninį aptarnavimą atjunkite jį nuo elektros tinklo. To nepadarius iškyla savaiminio siurblio įsijungimo pavojus.



Mes neesame atsakingi už gedimus kurie iškyla dėl nekvalifikuoto siurblio remonto bandymų. Visi siurblio gedimai, tokį remontą atlikus, yra negarantinio pobūdžio.

Reguliarus techninis aptarnavimas ir kruopšti gaminio priežiūra mažina siurblio gedimo tikimybę ir pailgina jo tarnavimo laiką.

Siekiant išvengti galimų gedimų rekomenduojama nuolat stebėti sistemos slėgį ir elektros energijos suvartojimą. Taip pat rekomenduojama bent kartą per 6 mėn. tikrinti sistemos išsiplėtimo indo (hidrafo) dujų slėgį. Tam tikslui atjunkite sistemos elektros energijos tiekimą, atsukite bet kurį slėginio vamzdžio vandens čiaupą, kad sistema liktų be slėgio. Po to pasukite į apačią apsauginį hidrafo oro kameros ventilio dangtelį (12) ir dujų manometru išmatuokite dujų slėgį. Dujų slėgis hidrafo oro kameroje turėtų būti 1,5 bar.

Jeigu iš oro ventilio, jį nuspaudus, teka vanduo tai reiškia, kad indo guminė membrana yra kiaura ir ją reikia pakeisti.

Jeigu įrenginio ilgą laiką nenaudosite išpilkite iš siurblio ir hidrafo vandenį.

Užšaldžius įrenginį su vandeniu neišvengiami, dažnai neremontuoti gedimai, dėl to nenaudojamą įrenginį sandėliuokite sausoje, šildomoje patalpoje.

Esant siurblio darbo nesklandumams įsitikinkite, kad nesklandumai neiškilo dėl nepriklausančių nuo gaminio aplinkybių pvz.: elektros srovės nebuvimo.

Žemiau esančiame sąrašė įšvardinti keletas iš galimų gedimų, galimos jų priežastys ir gedimų pašalinimo būdai. Visus darbus atlikite atjungę elektros tiekimą įrenginiui. Jeigu patys neturite galimybės išsiaiškinti ir pašalinti nesklandumų, kreipkitės į serviso tarnybą ar įrenginio pardavimo vietą. Tolesnį remontą patikėkite tik kvalifikuotiems specialistams. Būtinai atminkite, kad visi gedimai atsiradę po nekvalifikuoto gaminių ramonto pripažįstami negarantiniais ir mes neatsakome už gedimus kurie išryškėja po tokio remonto.

Gedimas	Galima priežastis	Gedimo šalinimas
1. Siurblys nesiurbia vandens, siurblio variklis neįsijungia.	1. Nėra įtampos. 2. Įsijungė variklio termoapsauga. 3. Sugedęs kondensatorius. 4. Užstrigusi variklio ašis. 5. Neteisingai sureguliuota slėgio rėlė.	1. Testeriu patikrinkite ar yra įtampa (Laikykitės atitinkamu taisyklių!). patikrinkite ar teisingai įkištas kištukas. 2. Išjunkite el. tiekimą siurbliui, palikite jį ataušti, pašalinkite priežastis 3. Kreipkitės į serviso tarnybą. 4. Išsiaiškinti priežastis ir jas pašalinti. 5. Kreipkitės į serviso tarnybą.
2. Variklis dirba bet vandens nepumpuoja.	1. Siurblio korpusas neužpildytas vandeniu. 2. Į pasiurbimo vamzdį papuolė oro. 3. Per didelis pasiurbimo gylis arba slėgio aukštis	1. Užpildyti korpusą vandeniu (žr. 7 Paleidimas) 2. Patikrinkite ir įsitinkite, kad: a.) Pasiurbimo vamzdyno sujungimai hermetiški. b.) Pasiurbimo vamzdyno galas su atbuliniu vožtuvu pakankamai paniręs į vandenį. c.) atbulinis vožtuvas veikia d.) Pasiurbimo vamzdynas yra be lūžių, netinkamų nuolydžių, sifonų ir susiaurėjimų. 3. Pakeiskite gaminių sumontavimo vietą taip, kad pasiurbimas ar slėgis neviršytų numatytų ribų.
3. Po trumpo darbo siurblys išsijungia nes suveikia variklio termoapsauga.	1. Elektros pajungimas neatitinka gamyklinių reikalavimų. 2. Kietosios dalelės užkimšo siurbli ar pasiurbimo vamzdyną 3. Skystis per tirštas. 4. Per didelė pumpuojamo vandens ar aplinkos temperatūra. 5. Sausa siurblio eiga.	1. Testeriu patikrinkite ar yra įtampa (Laikykitės atitinkamu taisyklių!). 2. Pašalinkite užsikimšimus. 3. Siurblys skirtas švaram vandeniui 4. Temperatūra neturi viršyti leistinų normų. 5. Pašalinti sausos eigos priežastis.
4. Siurblys per dažnai įsijungia ir išsijungia	1. Pažeista hidraforo membrana. 2. Per mažas dujų slėgis hidrofore. 3. Į pasiurbimo vamzdyną pateko oro. 4. Užblokuotas ar nehermetiškas atbulinis vožtuvas.	1. Kreipkitės į serviso tarnybą. 2. Padidinkite dujų slėgį. Dujų slėgis hidraforo oro kameroje turėtų būti 1,5 bar. 3. Žr.2.2 punktą. 4. Pašalinkite užblokavimo priežastis arba pakeiskite atbulinį vožtuvą.
5. Siurblys nepasiekia reikiamo slėgio ir išsijungia	1. Nustatytas slėgio rėlės per žemas išsijungimo slėgis. 2. Į pasiurbimo vamzdyną pateko oro.	1. Kreipkitės į serviso tarnybą. 2. Žr.2.2 punktą.
6. Siurblys neišsijungia.	1 Nustatytas slėgio rėlės per aukštas išsijungimo slėgis. 2. Į pasiurbimo vamzdyną pateko oro.	1. Kreipkitės į serviso tarnybą. 2. Žr.2.2 punktą.

## 12. Garantijos sąlygos

Šis įrenginys yra pagamintas ir išbandytas naudojant moderniausias metodus. Pardavėjas garantuoja neprikaištingą medžiagų kokybę ir kokybišką pagaminimą. Garantinis gaminių laikotarpis prasideda nuo pirkimo datos. Visą garantinį laikotarpį privalu laikytis šis instrukcijos sąlygų.

Garantiniu laikotarpiu nemokamai eliminuojami visi gadimai, susiję su medžiagų ar gamybos defektais. Skundai turi būti siunčiami iš karto po defekto nustatymo.



Garantinės pretenzijos nebus priimamos jei įrenginys bus dalinai ar visiškai kliento ar kitų nesusijusių asmenų išardytas. Žala kuri atsirado dėl netinkamo naudojimo ar netinkamos priežiūros, dėl netinkamo instaliavimo ar netinkamo saugojimo, taip pat dėl force majeure ar kitų išorinių poveikių nėra garantinio pobūdžio ir jiems garantija netaikoma.

Garantija netaikoma ir detalėms kurių tarnavimo laikas yra trumpas ir jos dėvisi žymiai greičiau, tokioms kaip: darbinis ratas, darbinio rato tarpynės, membranos, membraninės slėgio rėlės, paleidimo kondensatoriai.

Visi gaminiai yra gaminami naudojant aukštos kokybės medžiagas, jų surinkimui yra keliami aukšti kokybės reikalavimai. Gaminiai skirti tarnauti ilgą laiką. Tačiau priešlaikinis susidėvėjimas taip pat priklauso ir nuo naudojimo tipo, naudojimo dažnumo ir tinkamos priežiūros. Todėl šios instrukcijos kruopštus laikymasis labai prisideda prie ilgo gaminio ir atskirų jo dalių tinkamo funkcionavimo laiko.

Gavus skundą mes pasiliekame teisę pagerinti ar pakeisti gaminio detales ar visą gaminį. Pakeistos detalės tampa mūsų nuosavybe.

Kiti reikalavimai dėl garantijos nepriimami. Garantinius reikalavimus klientas turėtų pateikti kartu su gaminio įsigijimo kvitu.

Kiti reikalavimai:

1. Jeigu įrenginys funkcionuoja netinkamai pirmoje eilėje patikrinkite ar nėra kitų priežasčių nesusijusių su įrenginio defektu dėl kurių tai atsitiko
2. Siunčiant gaminį į garantinį remontą įdėkite ir šiuos dokumentus:
  - Įsigijimą patvirtinančius dokumentus (kvitą ar sąskaitą faktūrą)
  - Defekto aprašymą (maksimaliai tikslus problemos apibūdinimas padeda greičiau išsiaiškinti gedimo priežastis ir atlikti remonto darbus)
3. Prieš siųsdami įrenginį išmontuokite visas jungtis ar kitas dalis kurios nėra originalios gaminio sudedamosios dalys. Jeigu tai nebus padaryta ir gaminiui grįžus iš remonto Jūs šių dalių pasigesite, mes už tai nebūsime atsakingi.

### 13. Paveikslėliai

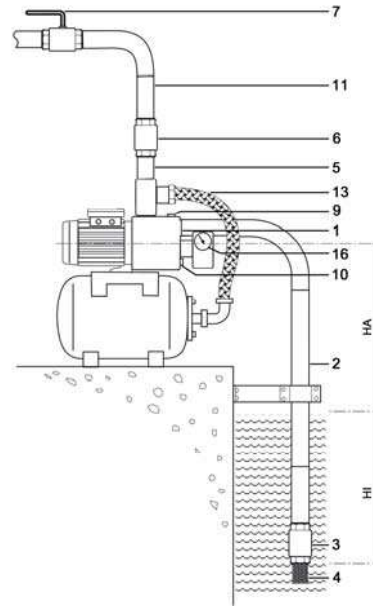
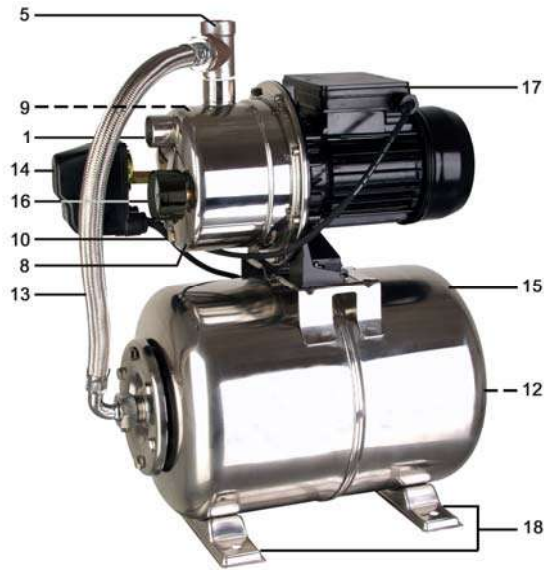

Sistemos dalys/ detalės

- |                             |                            |                                       |
|-----------------------------|----------------------------|---------------------------------------|
| 1 Pasiurbimo pajungimo anga | 7 Uždaromasis ventilis *   | 13 Antivibracinė žarna                |
| 2 Pasiurbimo vamzdynas *    | 8 Siurblio korpusas        | 14 Membraninė slėgio rėlė             |
| 3 Atbulinis vožtuvas *      | 9 Vandens užpylimo anga    | 15 Išsiplėtimo indas (hidraforas)     |
| 4 Grubaus valymo filtras*   | 10 Vandens išleidimo anga  | 16 Manometras                         |
| 5 Slėginio pajungimo anga   | 11 Slėginis vamzdynas*     | 17 Kontaktų ir kondensatoriaus dėžutė |
| 6 Atbulinis vožtuvas *      | 12 Hidraforo dujų ventilis | 18 Tvirtinimo kojelės                 |

HA: Pasiurbimo aukštis HI: Atstumas nuo pasiurbimo vamzdymo pradžios iki vandens paviršiaus (ne mažiau 0,3 m)

\* Šios dalys neįeina į bazinė sistemos komplektaciją

### 14. Atsarginių dalių užsakymas

Norėdami užsakyti atsargines dalis, kreipkitės į pardavėją arba į atstovą Lietuvoje – UAB „Naurisa-Akvedukts“.

### 15. Servisas

Jei garantiniu laikotarpiu reikalinga techninė apžiūra arba remontas, pirkėjas privalo kreiptis į pardavėją.



**Tik ES šalims**

Nemeskite elektrinių prietaisų į buitinių atliekų konteinerį!

Pagal Europos Direktyvą 2012/19/ES dėl senų, panaudotų elektros prietaisų utilizavimo. Panauduoti elektros prietaisai turi būti išmetami atskirai nuo buitinių atliekų ir išsiusti perdirbimui. Norėdami gauti išsamesnę informaciją, kreipkitės į savo vietinį atliekų perdirbimo atstovą.

**GB - EC DECLARATION OF CONFORMITY**

The Company Akvedukts Ltd declares, under its own responsibility, that the below mentioned products are compliant with the relevant Health and Safety standards specified in the listed directives and subsequent amendments.

**EE - VASTAVUSE TUNNISTUS**

Ettevõtte Akvedukts OÜ kuulutab, oma vastutusel, et allpool mainitud tooted vastavad Tervishoiu ja Ohutuse standardite, mis on täpsustatud leondateid direktiivides ja järgnevatel parandustel.

**LV - EK ATBILSTĪBAS SERTIFIKĀTS**

Uzņēmums Akvedukts SIA paziņo, uzņemoties atbildību, ka zemāk minētie produkti atbilst attiecīgajiem Veselības un Drošības standartiem, kas noteikti uzskaitītajās direktīvās un sekojošos labojumos.

**RUS - ЗАЯВЛЕНИЕ СООТВЕТСТВИИ СТАНДАРТАМ ЕС**

Фирма Akvedukts ООО заявляет под свою ответственность, что ниже указанные изделия соответствуют основным требованиям по охране здоровья и безопасности труда, в частности, требованиям перечисленных ниже директив и их последующих поправок.

**LT- ES ATITIKTIES DEKLARACIJA**

Įmonė UAB Akvedukts prisiima visą atsakomybę, kad žemiau minimi gaminiai atitinka visus Sveikatos ir Saugos Europos Sąjungos standartus, nurodytus išvardintose direktyvose bei tolesnėse jų pataisose.

**ART.**

Garden Jet 600  
Jet 1500  
Jet 1500-25H  
Jet 800 INOX-22H  
Jet 600-22H  
Jet 800-22H

**DIRECTIVES**

2006/95/EC un  
2004/108/EC  
(līdz 20.04.2016),  
2014/35EU un  
2014/30EU (no 20.04.2016),  
2011/65/EU.  
2000/14/EC

**AKVEDUKTS, SIA**

Akvedukti, Ķekavas pag., Ķekavas  
nov.  
Latvija, LV – 2111

Nauris Ārmanis

valdes priekšsēdētājs  
29.03.2016

**STANDARTS**

EN 55014-1:2006 + A1:2009  
+ A2:2011  
EN 55014-2:1997 + A1:2001  
+ A2:2008  
EN 61000-3-2:2014  
EN 61000-3-3:2013  
EN 61000-6-1:2007  
EN 61000-6-3:2007 + 1:2011  
EN 60335-1:2012  
EN 60335-2-41:2003 + A1:2004  
+ A2:2010  
EN 62233:2008  
EN 50581:2012